



OM 107L - EF 107L

GB OPERATOR'S INSTRUCTION BOOK

D BETRIEBS- UND WARTUNGSANLEITUNG

F MANUEL D'UTILISATION ET D'ENTRETIEN

I MANUALE USO E MANUTENZIONE

NL GEBRUIKS- EN ONDERHOUDSHANDLEIDING

E MANUAL DE USO Y MANTENIMIENTO

PL INSTRUKCJA OBSŁUGI I KONSERWACJI

HU HASZNÁLATI ÚTMUTATÓ



GB **WARNING!** – This owner's manual must stay with the machine for all its life.

D **ACHTUNG!** – Dieses Anweisungsheft muß das Gerät während seiner gesamten Lebensdauer begleiten.

F **ATTENTION!** – Le manuel doit accompagner la machine pour toute sa vie.

I **ATTENZIONE!** – Questo manuale deve accompagnare la macchina durante tutta la sua vita.

NL **LET OP!** – Dit handboek moet voor de gehele levensduur bij de machine blijven.

E **¡ATENCIÓN!** – Este manual debe acompañar a la máquina durante toda su vida útil.

PL **UWAGA!** – Niniejsza instrukcja powinna towarzyszyć urządzeniu przez cały okres eksploatacji.

HU **FIGYELEM!** – A használati útmutatót a gép életciklusának a végéig a gép közelében kell tárolni.



Mod. 3056434 - Mar/2015

We care
Quality Ethics Environment
1907.00011 - 04.0001 - 0071.0001

EMAK S.p.A.
42011 Bagnolo in Piano (RE) Italy
Tel. +39 0522 956611 - Fax +39 0522 951555
service@emak.it - www.emak.it

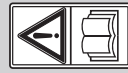

1.2

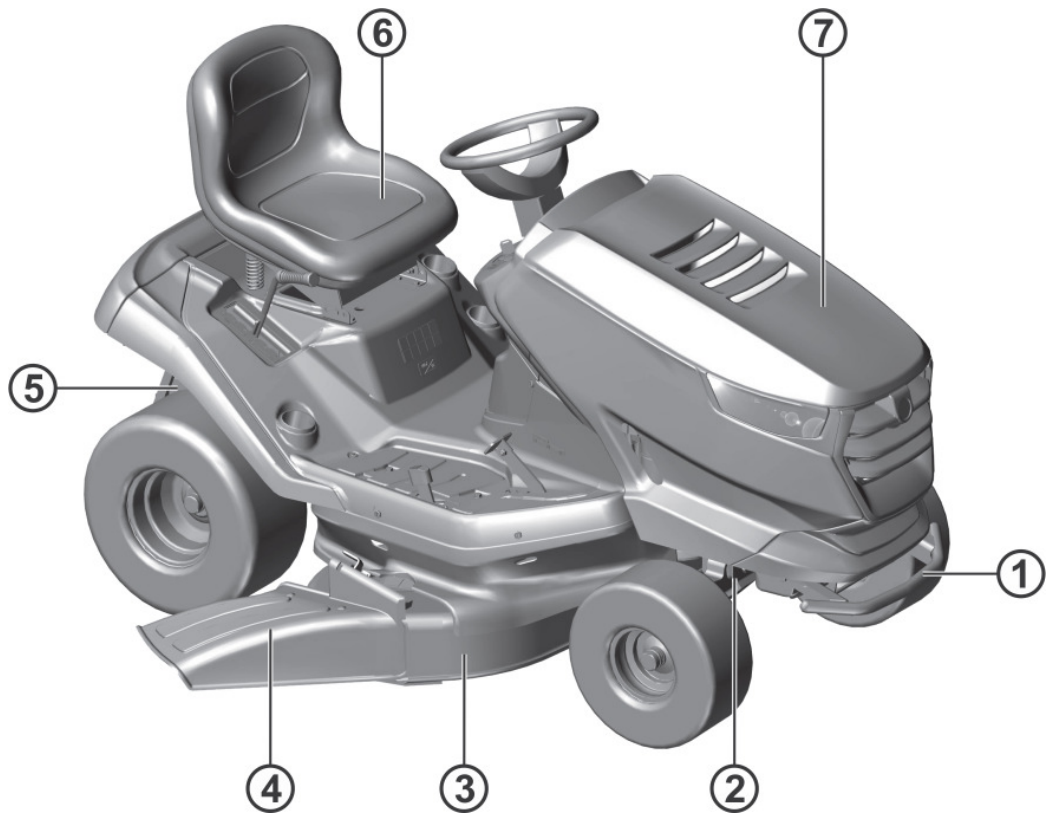

1.3a

1 TYPE N°: AB-107 self-propelled mower
 2 ENGINE: B&S INTEK 4175
 3 YEAR OF PRODUCTION: 2015
 4 WEIGHT: 199kg
 5 FABRICATION: EMAK spa via Fermi, 4
 42011 Bagnolo in Piano (RE) ITALY

6 CE CONFORMITY: 2006/42/EC; 2004/108/EC
 2000/14/EC; 2002/88/EC

Emak 8

L_{WA} 100 dB 9
 MADE IN EUROPE

A

B

C MAX 12°

D

E R N F

F

G

H

1 2 3 4 5 6

100 dB

Diagram illustrating various safety and technical information related to the mower, including a table of warning symbols, a noise level indicator, a maximum tilt angle indicator, and a steering indicator.

1.3b

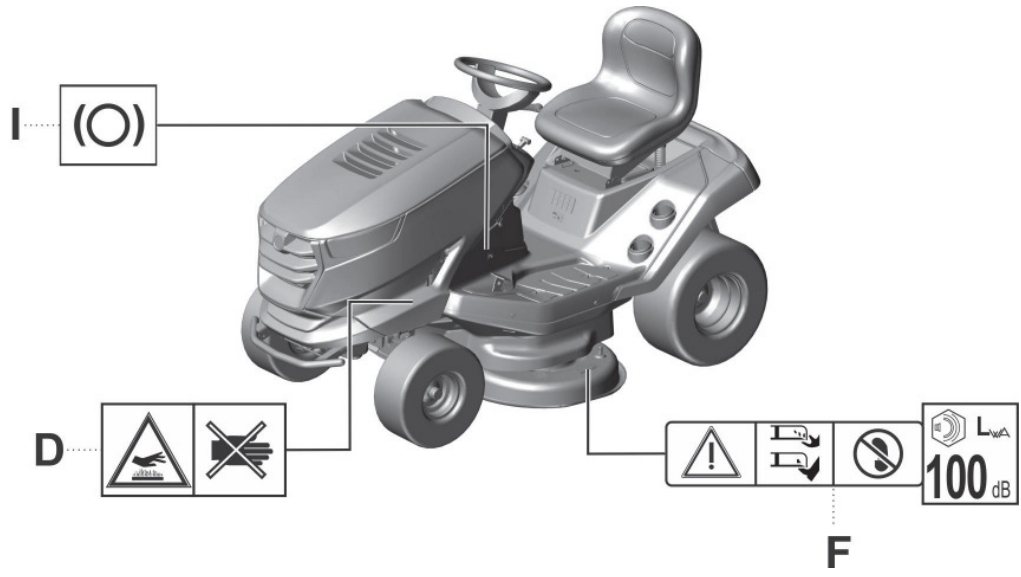

3.1

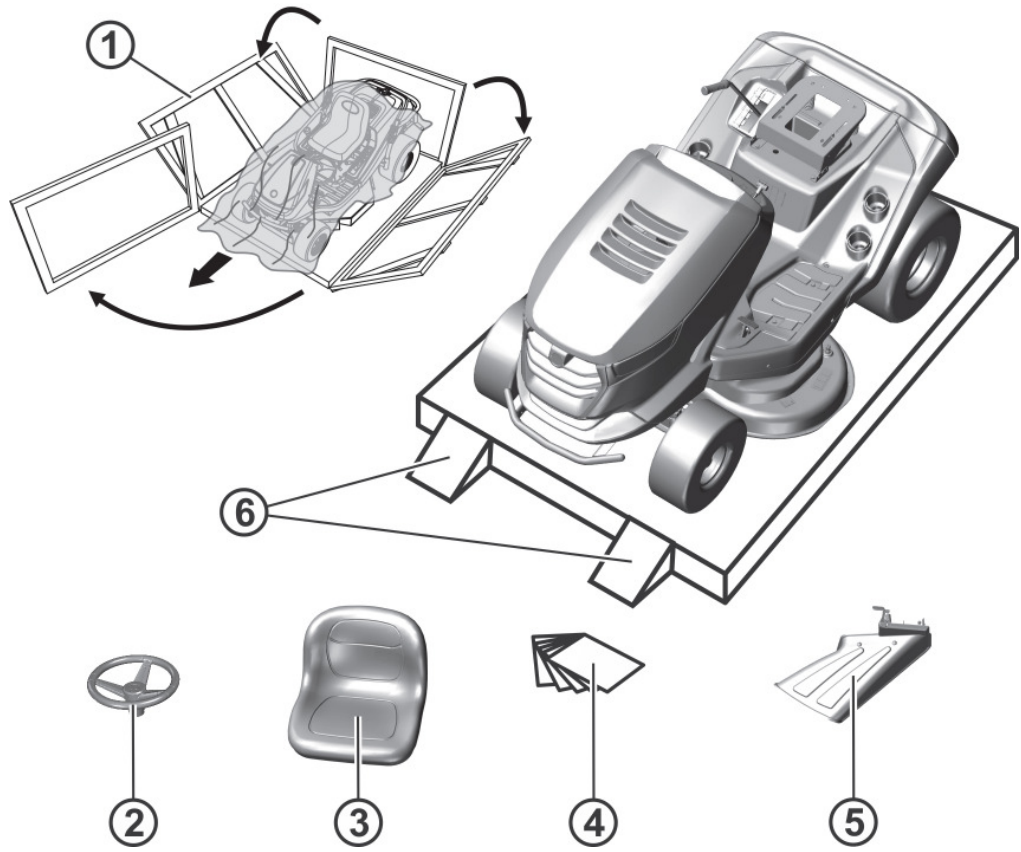

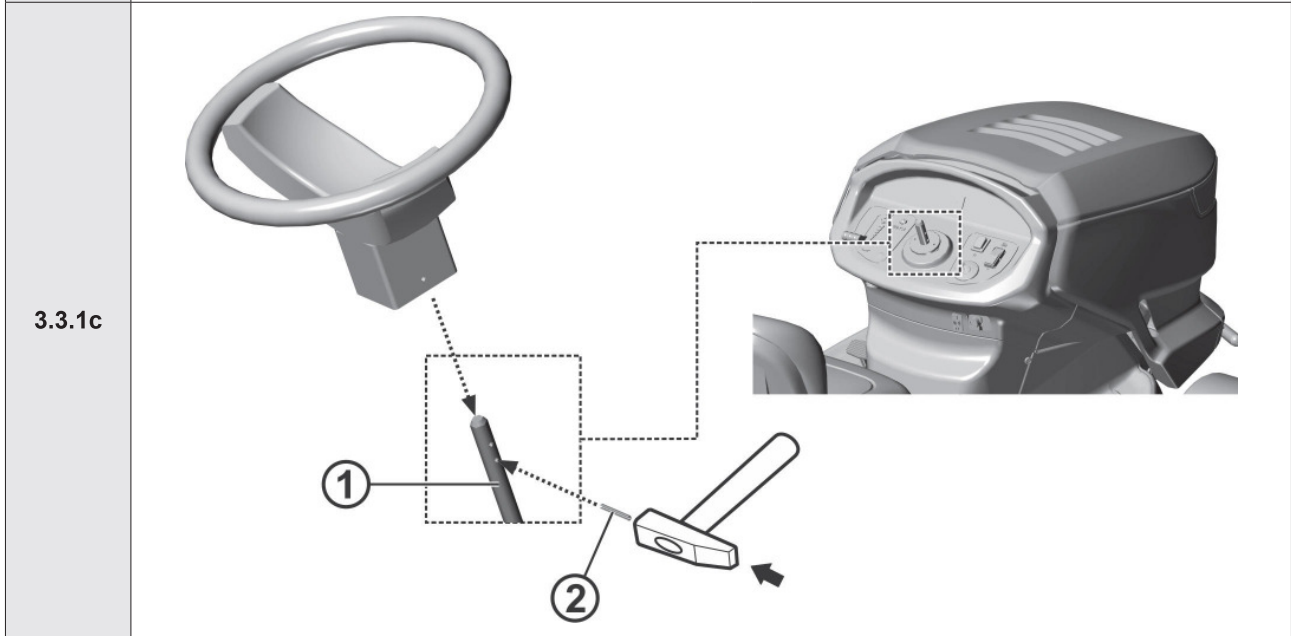
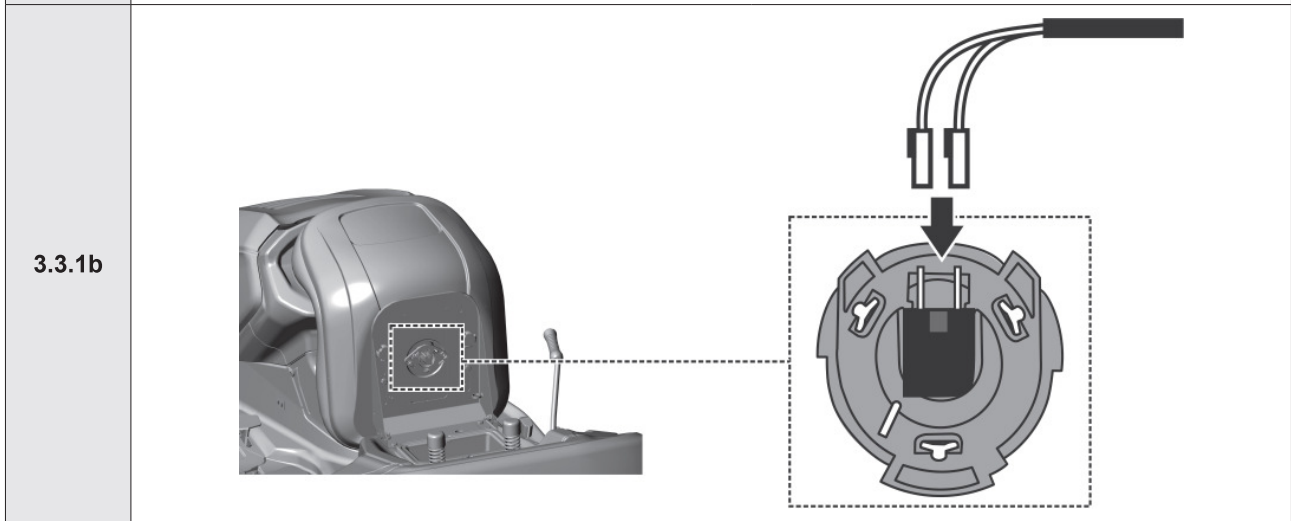
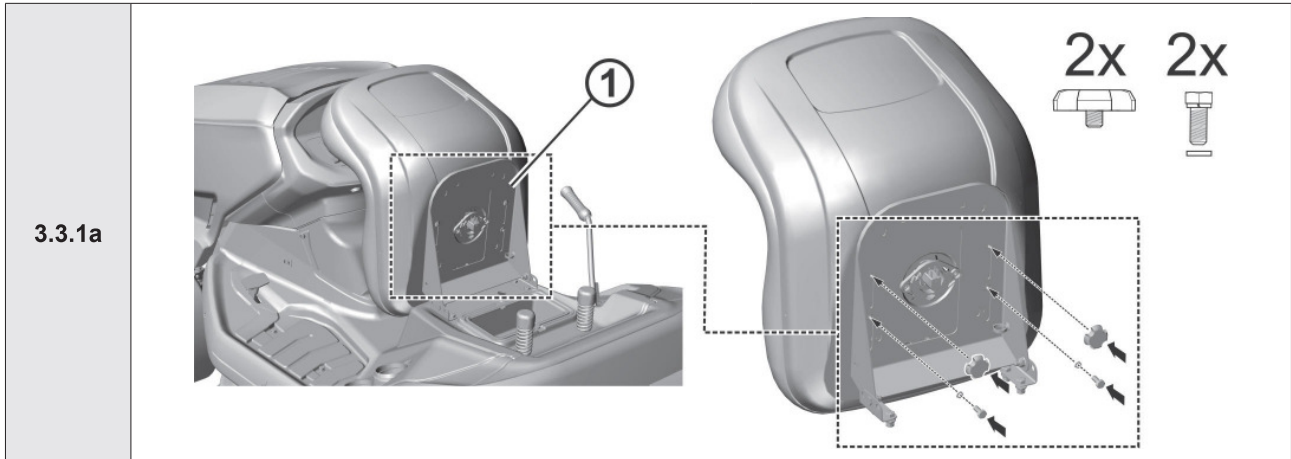

3.3.1d

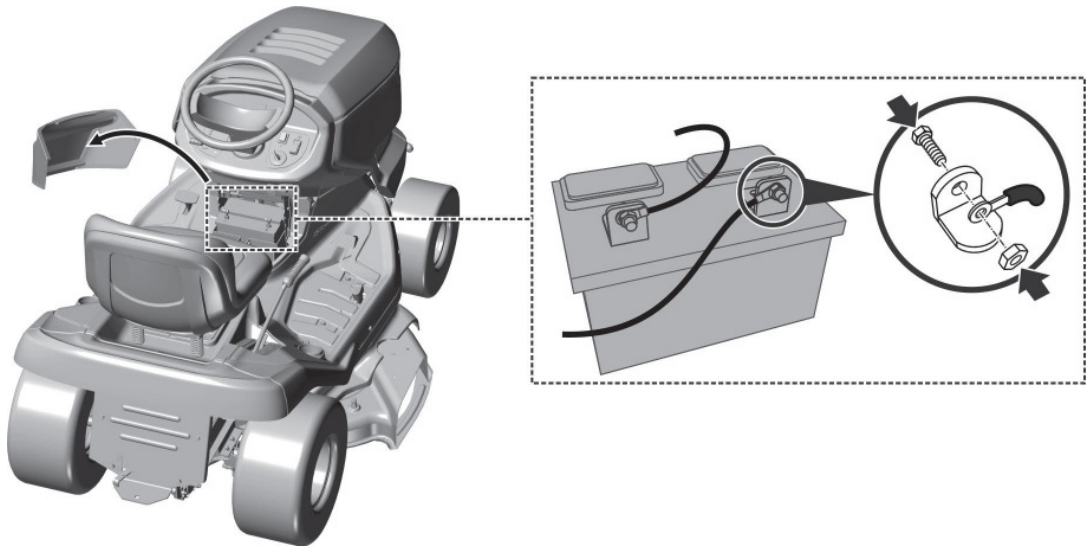

3.3.1e

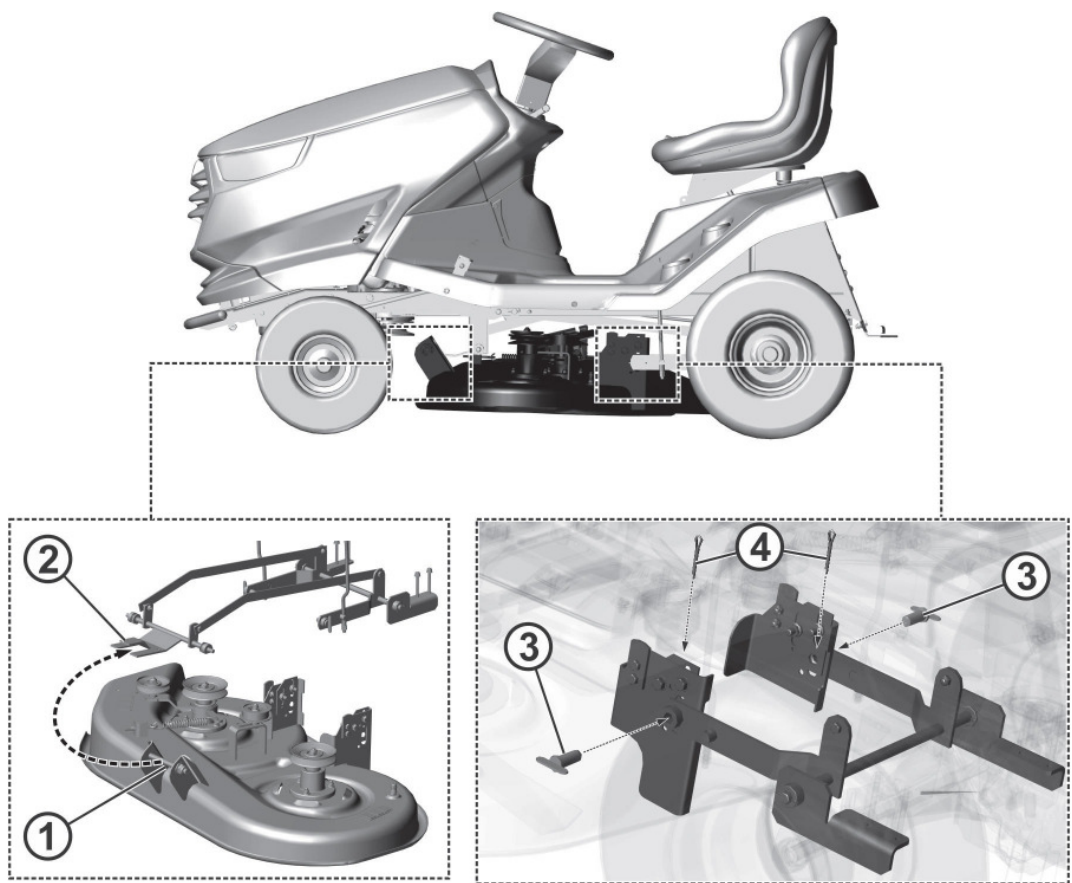

<p>3.3.1f</p>	
<p>3.3.1g</p>	
<p>3.4.1</p>	

4.1

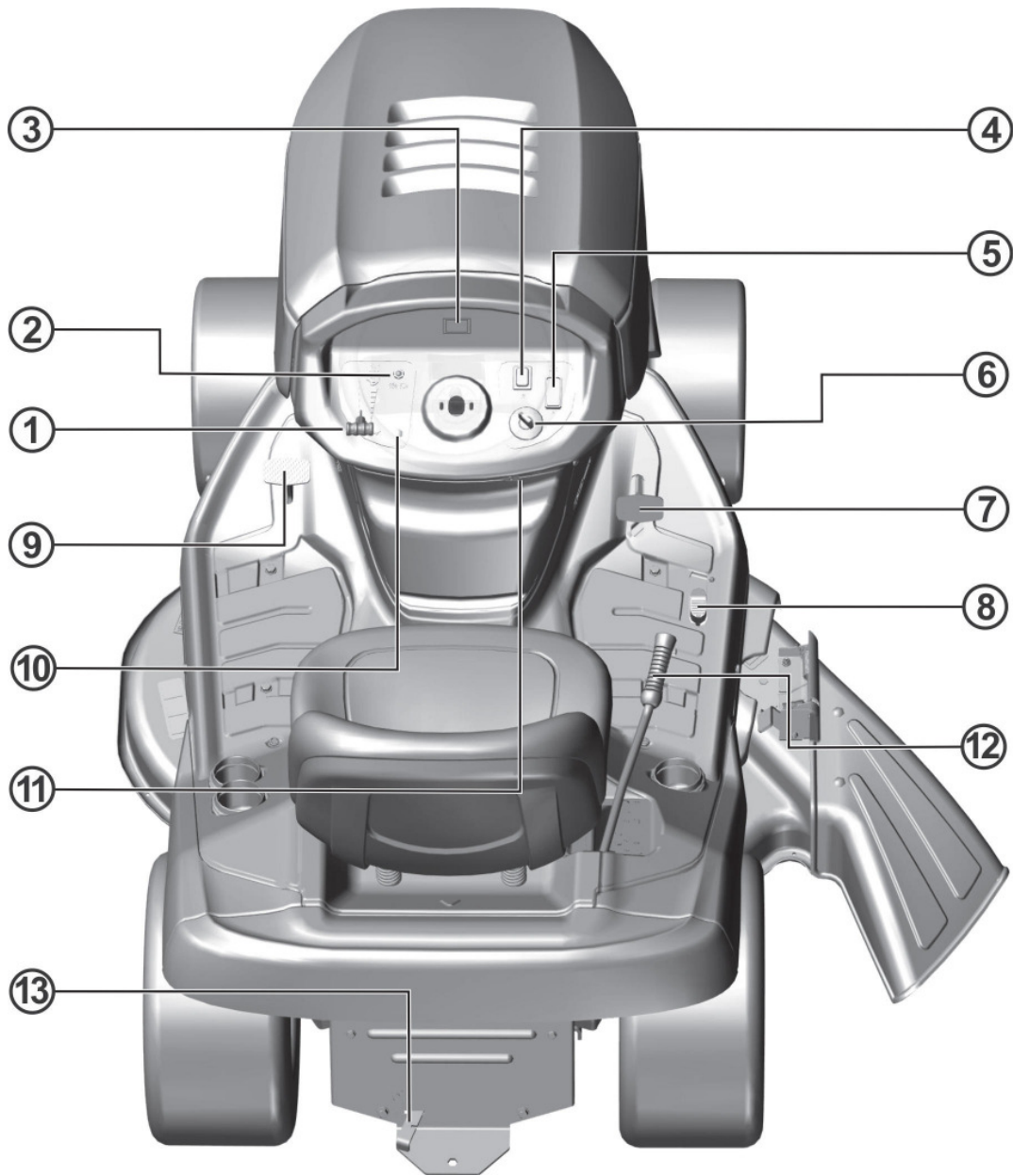

6.2.2

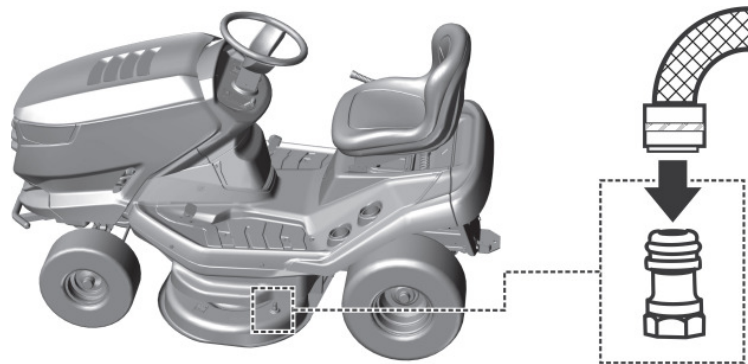

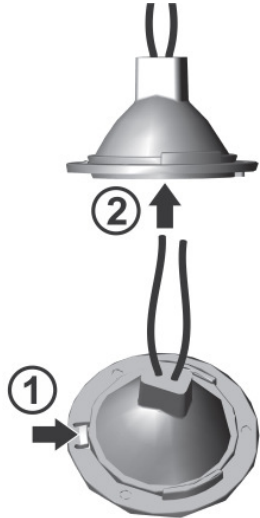
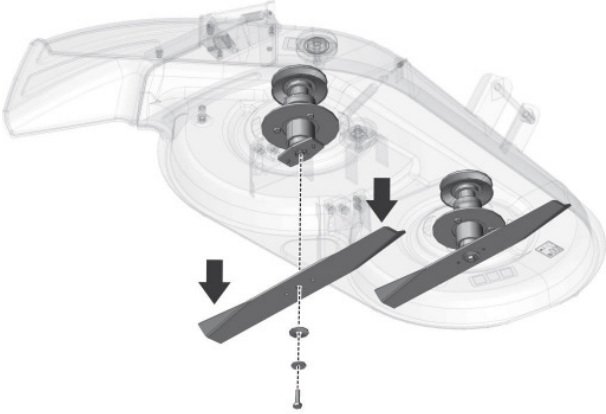
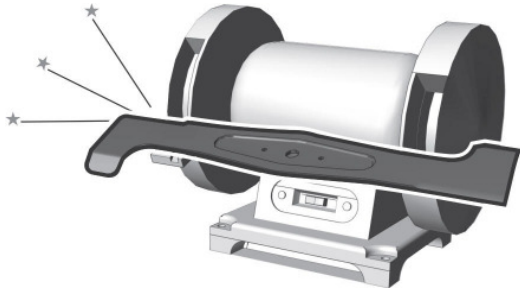
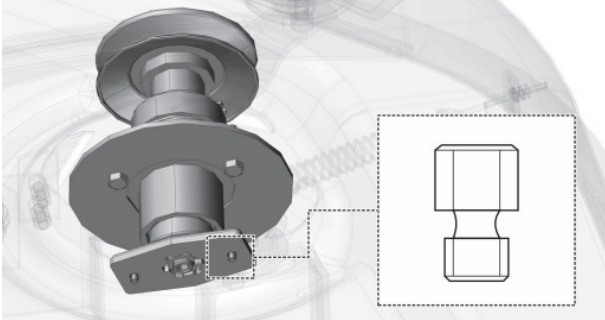
<p>6.3.3a</p>		
<p>6.3.6a</p>		
<p>6.3.6b</p>		

<p>6.3.7a</p>	
<p>6.3.7b</p>	
<p>6.3.7c</p>	
<p>6.3.7d</p>	

<p>6.3.8</p>	
<p>6.3.9a</p>	
<p>6.3.9b</p>	

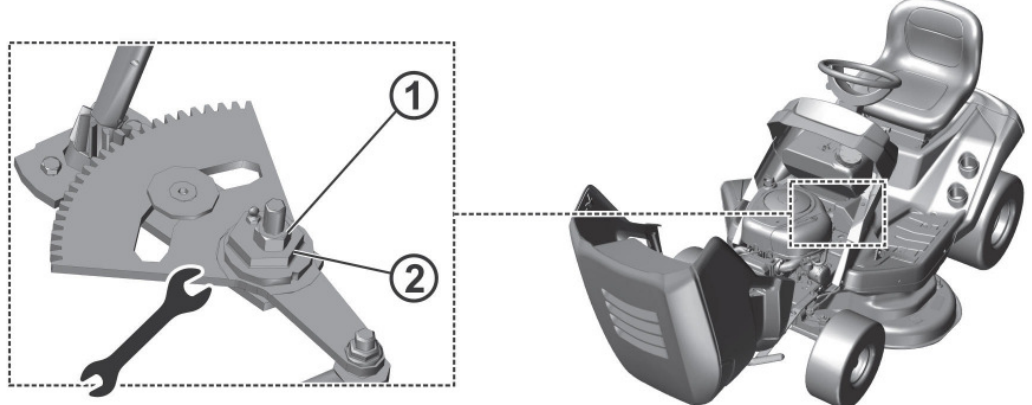
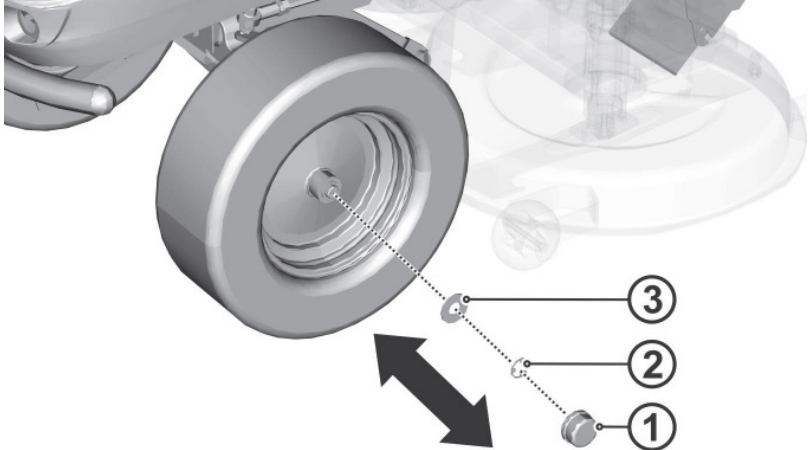
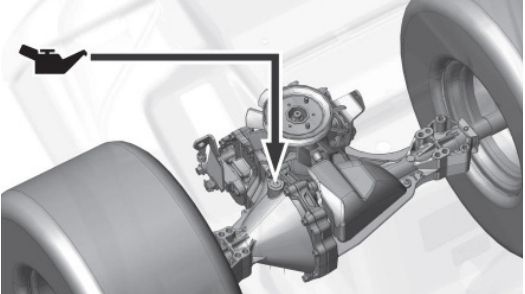
<p>6.3.9c</p>	
<p>6.3.10</p>	
<p>6.3.13</p>	
<p>6.3.15</p>	

6.4

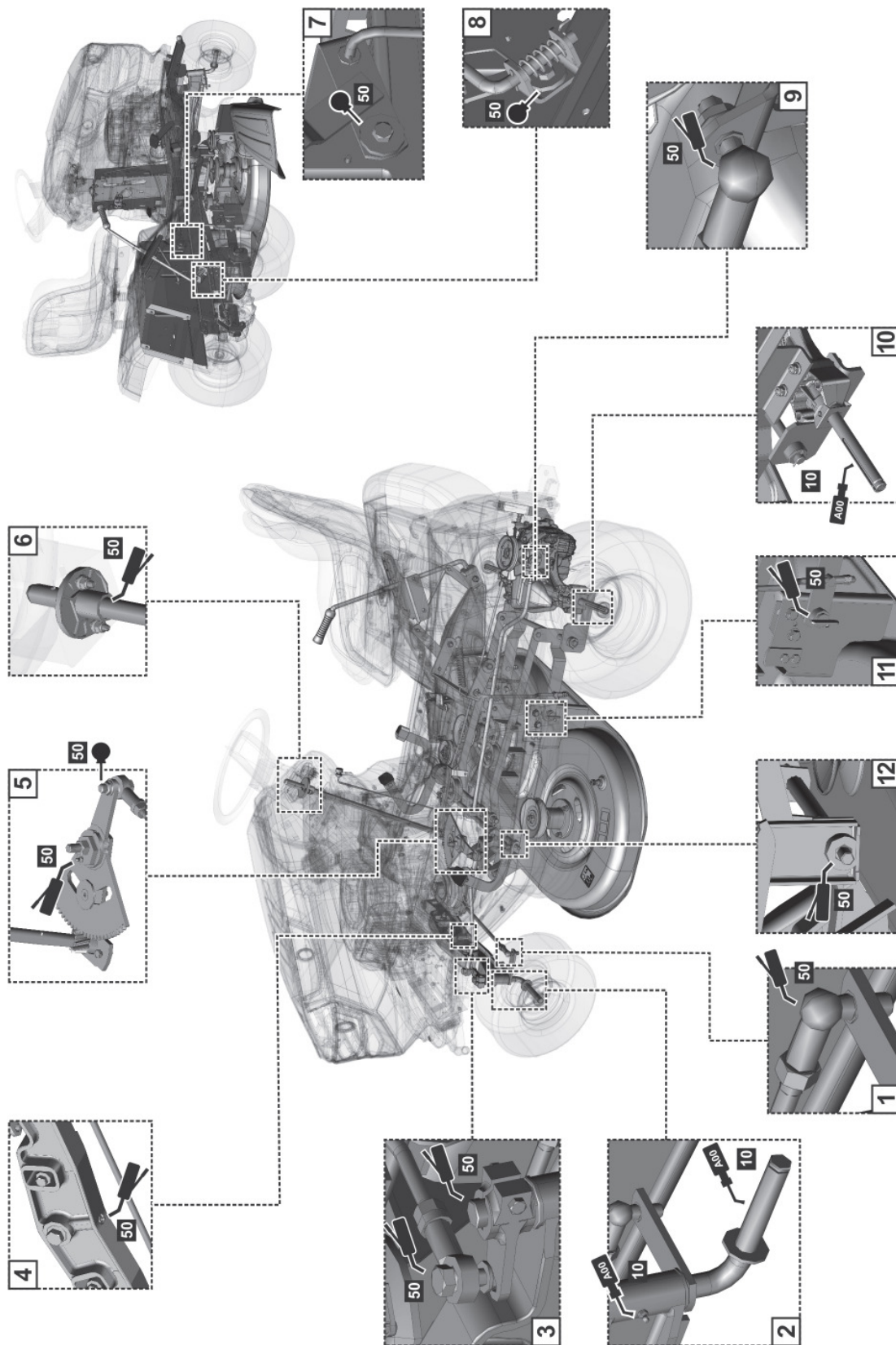

ELŐSZÓ

Tisztelt vevő!

Köszönjük Önnek, hogy megvásárolta a **Seco Industries, s.r.o.** fűnyíró gépet. A **Seco Industries** kiváló minőségű fűnyíró és fűápoló gépeket, valamint különböző tartozékokat gyárt és szállít az európai és világ egyéb országaiba.







A HASZNÁLATI ÚTMUTATÓRÓL

A használati útmutató tartalmazza a biztonságos szereléshez, üzemeltetéshez és karbantartáshoz kapcsolódó információkat valamint előírásokat, illetve tájékoztatást nyújt a gép lehetőségeiről és műszaki paramétereiről. A használati útmutatót a gépet szerelő, üzemeltető és karbantartó személyeknek ismerniük kell.

A gépen végzett bármilyen munka előtt a használati útmutatót alaposan tanulmányozza át. A gép optimális kihasználása és megfelelő használata, továbbá a gép hosszú élettartama érdekében tartsa be az útmutatóban leírtakat.

► A HASZNÁLATI ÚTMUTATÓBAN ALKALMAZOTT JELEK

A használati útmutatóban az alábbi jelekkel találkozhat

JEL	JELENTÉS
 	A „FIGYELMEZTETÉS” és „VESZÉLY” jelek olyan előírásokra hívják fel a figyelmét, amelyeknek a figyelmen kívül hagyása súlyos személyi sérülésekhez, és/vagy a gép meghibásodásához és anyagi károkhoz vezethet.
	Fontos figyelmeztetés, tulajdonság vagy eljárás, amelyet szerelés, használat és karbantartás közben be kell tartani.
	A géphez vagy tartozékaihoz kapcsolódó hasznos információ.
	A használati útmutató elején található ábrákra való hivatkozás. A jelhez tartozó szám a kapcsolódó ábra száma.
	A jelen útmutató (vagy egyéb útmutató) egyéb fejezeteiben leírtakra vonatkozó hivatkozás. A jelhez tartozó szám a kapcsolódó fejezet száma.

► EGYÉB FIGYELMEZTETÉSEK

A használati útmutató a fűnyíró gép elválaszthatatlan része. Ha a gépet eladja, akkor a használati útmutatót is adja át a vevőnek. A használati útmutatót későbbi felhasználásokhoz őrizze meg.

A gépet addig ne használja és ne helyezze üzembe, amíg a jelen útmutatót figyelmesen végig nem olvasta. Különösen fontos a használathoz kapcsolódó biztonsági előírásokat tartalmazó fejezet ismerete és az ott található előírások folyamatos betartása.

A jelen útmutatóban található ábrák nem minden esetben felelnek meg a tényleges kivitelnek, ez azonban nem jelent akadályt a gép működési elveinek és a használat módjának a megértéséhez.

► BIZONYTALANSÁG ESETÉN

A gyakorlatban sokszor előfordulhat olyan váratlan helyzet, amellyel a használati útmutató nem foglalkozott és amelyet nem lehetett előre látni. Amennyiben bizonytalan az ilyen helyzet megfelelő megoldásában, akkor forduljon a gép gyártójához, vagy a több, mint 100 márkakereskedő valamelyikéhez, illetve az Európában található márkaszervizekhez. A gyártónál felkészített szakemberek tanácsot adnak a legjobb megoldás megtalálásához.

1 | MŰSZAKI INFORMÁCIÓK

1.1 | RENDELTETÉS

Az **AB107** típusú, **CHALLENGE** márkanéven forgalmazott kéttengelyes fűnyíró gép önjáró fűnyíró gép, amelyet sima és vízszintes, idegen tárgyakat (pl. letört gallyakat, követ, fix tárgyakat stb.) nem tartalmazó, maximum 10 cm magas füves területek nyírásához lehet használni (pl. parkokban, sportpályákon, játszótéren stb.). A gép enyhén lejtős területen is használható. A lejtő nem lehet **12°-nál (21%-nál)** nagyobb.



A fentiekől eltérő, illetve a jelen önjáró gép paramétereit és lehetőségeit meghaladó, bármilyen más használat a rendeltetéstől eltérő használatnak minősül. Az ebből eredő károkért a gyártó és a forgalmazó semmilyen felelősséget sem vállal. Az esetleges károkért a gép használója felel. A felhasználó kötelezettséget vállal arra, hogy a gép szerelését, használatát és karbantartását csak a szerelési, használati és karbantartási utasításokat, valamint a kapcsolódó biztonsági előírásokat ismerő és azokat szigorúan betartó személyek fogják végrehajtani.

A géphez illetve a gépre csak a gyártó által jóváhagyott tartozékokat lehet csatlakoztatni és felszerelni. **Idegen tartozékok használata a garancia azonnali megszűnését vonhatja maga után.**

1.2 | A FŰNYÍRÓ GÉP FŐ RÉSZEI

Az **AB107** típusú fűnyíró gép az alábbi fő csoportokból áll:



1.2

(1) Alváz lökhárítóval

A lökhárítóval szerelt alváz teherhordó elem, amelyre a gép többi részei vannak felszerelve.

(2) Első futómű, kerekekkel és kormányval

Az első futómű kormányozható. A kormányzás kormányval történik.

(3) Fűnyíró egység

A fűnyíró egység végzi a fű nyírását. Az egység burkolatból, fő lapból és két fűnyíró késből áll.

(4) Fűkidobó burkolat

A fűkidobó burkolat szolgálja a lenyírt fű kidobását a gép alól.

(5) Hajtómű és hátsó kerék hajtás

A hidrosztatikus teljesítmény átvitelű sebességváltó a menetsebesség beállítását szolgálja.

(6) Traktorvezető hely

A kényelmes vezetőülésről az összes kezelőelem jól elérhető.

(7) Karosszéria

A karosszéria műanyag és fém lemezekből készült, amelyek biztonságosan fedik le a motort és az elektromos részeket, valamint a gép mechanikus elemeit.

1.3 | GYÁRTÓI TÁBLA ÉS EGYÉB JELEK A GÉPEN

► GYÁRTÓI TÁBLA (A)



1.3.a

1. Gép típusa
2. Motor típusa
3. Gyártás éve
4. Tömeg
5. A gyártó neve és címe
6. Megfelelőségi jel
7. Gyártó logója



A gép gyártási számát a gép eladója a használati útmutató fedőlapjának a belső felére írja be (az eladáskor).

► **AZ ÜLÉS ALATT TALÁLHATÓ CÍMKÉK (B) ÉS (C)**

1.3a		Veszély!		Üzemeltetés közben ne fogja meg!		A javítást a használati útmutató alapján hajtsa végre!		Menet közben a gépről ne szálljon le!
		Figyeljen! Elrepülő tárgyak!		Olvassa el a használati utasítást.		Személyek közelében ne nyírjon fűvet!		Utasok szállítása tilos!
		Ne haladjon túl lejtős területen!		Az illetéktelen személyek álljanak megfelelő távolságban!		Maximális lejtés!		

► **CÍMKÉK A GÉP BAL ÉS JOBB OLDALÁN (D)**

1.3a 1.3b		Figyelem! Forró felület!		Égési sérülés veszélye!
--------------	--	--------------------------	--	-------------------------

► **CÍMKÉK A MENETPEDÁLNÁL (E)**

1.3a	R	Hátramenet
	F	Előremenet
	N	Nulla
		Gyorsan
		Lassan

► **CÍMKÉK A FŰNYÍRÓ EGYSÉGNÉL (F)**

1.3.a 1.3.b		Veszély!		Ne lépjen rá!
		Forgó szerszámok		Garantált akusztikus teljesítményszint (a 2000/14/EK szerint) 100 dB



► **CÍMKÉK A KIDOBÓ BURKOLATON (G)**

1.3b		Figyeljen! Elrepülő tárgyak!		Figyelem! Forgó kések!
------	--	------------------------------	--	------------------------

► **CÍMKÉK A FŰNYÍRÓ EMELŐ KARNÁL (I)**

1.3b		Fűnyíró egység magassági helyzetei
------	--	------------------------------------









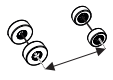
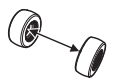

► CÍMKÉK A FÉKPEDÁLNÁL (I)

 1.3.b		Fék
--	---	-----



A gépen elhelyezett címkéket és jeleket **eltávolítani vagy tönkretenni tilos!** A címkék és jelek sérülése vagy olvashatatlansága esetén rendeljen új címkét a gép eladójától.

1.4 | MŰSZAKI ADATOK

ALAP PARAMÉTEREK		MÉRTÉKEGYSÉG	MÉRET
	Méreték (Hosszúság × szélesség × magasság)	[mm]	1940 × 1420 × 1115
	Tömeg (töltetek és gépkezelő nélkül)	[kg]	200
	Tengelytáv	[mm]	1200
	Nyomtáv	Első	750
		Hátsó	700
	Sebesség előre/hátra	[km/h]	9 / 7
	Nyírható fűmagasság	[mm]	30 - 90
	Nyírási szélesség	[cm]	107
	Kerékméret	Első	15 x 6-6
		Hátsó	18 x 8,5-8
	Ékszíj típusa	Menet	Contitech 13 x 2475
		Fűnyírás	BBT 17 x 1900
	Üzemanyagtartály térfogata	[l]	7
	Akkumulátor típusa (kapacitás és feszültség)	---	12 V - 24 Ah

Motor	Fordulat- szám f/p	A zajnyomás szintje a gépkezelő helyén L _{pAd} (dB) ČSN EN ISO 5395-1	Garantált akusztikus teljesítményszint L _{WA,G} (dB) 2000/14/EC	Rezgésgyorsulási összegzett érték (m.s ⁻²) EN ISO 5395-1	
				összes rezgés a _{wd}	kézre átvitt rezgés a _{hvd}
BS 4175	2700	87,0 + 4,0	100	5,5 + 2,2	0,9 + 0,5

A ČSN EN ISO 5395-1 szerint mért értékek megfelelnek a ČSN EN 836+A4 által előírt értékeknek

2 | MUNKAVÉDELEM ÉS BIZTONSÁG MUNKA KÖZBEN

Az AB107 típusú, CHALLENGE márkánéven forgalmazott önjáró fűnyíró gépeket a vonatkozó európai biztonsági szabványok figyelembe vételével gyártjuk. Ezt a tényt a gyártó a „Megfelelőségi nyilatkozattal” igazolja, ez az útmutató végén található (■ 10).

A használati és biztonsági útmutatók betartása esetén a gép használata biztonságos.



A munkavédelmi és biztonsági utasítások be nem tartása esetén ez az önjáró fűnyíró gép le tudja vágni a kezét, lábat stb. illetve nagy erővel tud tárgyakat eldobni, tehát súlyos vagy akár halálos sérüléseket is tud okozni, valamint jelentős anyagi károk és meghibásodások következhetnek be.

2.1 | BIZTONSÁGI UTASÍTÁSOK

Az önjáró fűnyíró gép használata közben a gépkezelő felelős a saját és a környezetben tartozó személyek épségéért. A gyártó nem vállal felelősséget a gép rendeltetésétől eltérő használatból, valamint a használati útmutatóban és a biztonsági előírásokban meghatározott feltételektől és utasításoktól eltérő használatból eredő személyi sérülésekért, anyagi károkért, gépsérülésekért és környezetszennyezésért.

2.1.1 ÁLTALÁNOS BIZTONSÁGI UTASÍTÁSOK

- ! A gépet csak 18. életévét betöltött, az üzemeltetési utasításokat és a biztonsági előírásokat ismerő személy kezelheti és üzemeltetheti. A gépet nem kompetens személy nem vezetheti, nem használhatja, nem szerelheti és nem tarthatja karban.
- ! A gép használója felel a környezetben tartózkodó személyek biztonságáért.
- ! A gyártó előzetes írásbeli hozzájárulása nélkül a gépen a biztonságos üzemeltetést befolyásoló műszaki átalakításokat végrehajtani tilos. A jogosulatlan átalakítások veszélyes helyzetek kialakulását hozhatják létre, amelyek a garancia azonnali megszűnésével járnak.
- ! Tartsa be az összes tűzvédelmi előírást (■ 2.4).
- ! A gépről a biztonsági címkéket és az öntapadós jeleket eltávolítani tilos.
- ! A megemelt vagy megdöntött gépet biztosítsa ki leesés vagy eldőlés ellen.
- ! A gépet állítsa le és a kulcsot is húzza ki, ha:
 - a gépet tisztítja,
 - a fűnyíró egységből vagy a kidobóból el akarja távolítani a feltapadt fűvet,
 - idegen tárgyra hajtott, és le kívánja ellenőrizni, hogy a gép nem sérült-e meg,
 - a gép rendellenesen berezeg, illetve meg kívánja állapítani a rezgés okát,
 - a motort vagy más mozgó alkatrészt kívánja javítani (vegye le a gyertyapipa vezetéket).

2.1.2 A GÉPET HASZNÁLÓ SZEMÉLY ÖLTÖZETE ÉS VÉDELMI FELSZERELÉSEI

- ! A gép használata közben viseljen megfelelő munkaruhát. Ne viseljen szabadon lógó és begombolatlan ruhát, valamint rövidnadrágot.
- ! A gép használata közben viseljen zárt és merev, lehetőleg csúszásmentes védőcipőt. A gépen mezítláb vagy szandálban dolgozni tilos!
- ! A jelen útmutatóban feltüntetett zajszint és rezgés értékek (■ 1.4) szoros kapcsolatban állnak az európai unió 2003/10/EK (zajterhelés) és 2002/44/EK (rezgésterhelés) irányelvek rendelkezéseivel. Ezek az irányelvek foglalkoznak a zaj és rezgés elleni védelemmel, valamint a dolgozók terhelésének a csökkentésével (megfelelő munkaszünetek beiktatásával). **A gép gyártója javasolja, hogy használat közben viseljen fülvédőt is. A fenti előírások be nem tartása esetén maradandó egészségkárosodást szenvedhet!**

2.1.3 A GÉP HASZNÁLATBA VÉTELE ELŐTT

- ! Ha a gép sérült, vagy arról hiányzik valamilyen védelmi eszköz, akkor a gépet használni tilos. A burkolatok és fedelek legyenek felszerelve a helyükre. A gép védelmi eszközeit leszerelni vagy kiiktatni tilos. Ezeket az eszközöket rendszeresen ellenőrizze le.
- ! A gépet alkohol, kábítószer, vagy a figyelmet és reakcióképességet csökkentő hatású gyógyszerek hatása alatt álló személy nem használhatja!
- ! Ha szédül, beteg vagy rosszul van, illetve nem tud a munkára összpontosítani, akkor ne dolgozzon a géppel.
- ! A gép használatba vétele és indítása előtt ismerkedjen meg alaposan a gép, a működtető elemek és a tartozékok használatával, hogy szükség esetén a gépet azonnal le tudja állítani.
- ! A motor beállításain és a fordulatszám korlátozó beállításán ne változtasson.
- ! A nyírándó területet ellenőrizze le, távolítson el minden olyan tárgyat, amiben elakadhatnak a kések, vagy amelyeket a kés eldobhat (játékok, cölöpök, drótok, kövek stb.). A terület tisztítása közben viseljen védőkesztyűt.
- ! A gép ismételt bekapcsolása előtt szüntesse meg a korábban észlelt hibákat. A gép használatba vétele előtt ellenőrizze le az ékszíjak feszességét, a kések élezését és a kidobó megfelelő tisztaságát.
- ! A gép használatba vétele előtt szemrevételezéssel ellenőrizze le a gép sérülésmentességét, az alkatrészek és csavarkötések rögzítését.
- ! A gép használatba vétele előtt ellenőrizze le a fékezés hatékonyságát, szükség esetén állítsa be, vagy javítsa meg a féket.

2.1.4 A GÉP HASZNÁLATA KÖZBEN

- ! A gépet **12°-nál (21%-nál)** nagyobb lejtőn használni tilos.
- ! A gépen utast (másik személyt) vagy állatott szállítani tilos. A gyártó által jóváhagyott pótkocsi csatlakoztatása esetén rakományt csak a pótkocsin szabad szállítani (vontatni).
- ! Ha a gépet akár csak rövid időre is felügyelet nélkül hagyja, akkor a kulcsot is húzza ki.
- ! Ha a géppel nem füves terepen halad, akkor a fűnyíró egységet állítsa le és emelje szállítási helyzetbe.
- ! Ne nyírjon fűvet, árkok, lejtők, akadályok, kavics kupacok stb. közelében. A gép az árokba vagy más lyukba borulhat, vagy felborulhat.
- ! Munka közben kerülje a közvetlen érintkezést vakondtúrásokkal, szilárd felületű járdákkal, beton vagy fa gyepperemekkel, fatörmelékkel stb., mert ezek sérülést okozhatnak a forgó késekben, vagy a gép mechanizmusában.
- ! Amennyiben valaminek nekiütközik, akkor a gépet állítsa le és ellenőrizze le, hogy a gép nem sérült-e meg. Ha szükséges, akkor a munka folytatása előtt a gépet javítsa vagy tisztítsa meg.
- ! Ha lehet, akkor ne nyírjon nedves és vizes fűvet. A nedves fűvön a gép megcsúszhat.
- ! Kerülje el az akadályokat és árkokat, amelyek feldönthetik a gépet, vagy amelyekbe a gép belecsúszhat.
- ! A gép stabilitását a gépről lerakott lábbal biztosítani tilos.
- ! A fűnyírót csak nappal, vagy megfelelő mesterséges fény mellett használja.
- ! A villám halálos vagy súlyos sérülést okozhat. A gépet viharban ne használja, géppel menjen biztonságos helyre.
- ! A géppel közutakon és egyéb nyilvános közlekedési utakon haladni tilos.
- ! Zárt helyen a motort hosszabb ideig üzemeltetni tilos. A motorból eltávozó kipufogó gáz szén-monoxidot is tartalmaz. Ez a színtelen és szagtalan gáz rendkívül veszélyes és mérgező.
- ! A kezét ne dugja a gép alá, a fűnyíró egységhez vagy a kidobóba. A testrészeivel ne közelítse a forgó kések vagy más mozgó alkatrészek felé. A forgó késeket a kezével vagy bármilyen tárggyal ne próbálja meg lefékezni.
- ! A motort a kipufogó felszerelése nélkül ne indítsa el.
- ! A gép használata közben figyeljen a vezetésre és az egyéb tevékenységekre. A gép feletti uralom elvesztésének a leggyakoribb okai:
 - kerék megcsúszás,
 - túl gyors haladás, menetfeltételek (talaj, út stb.) figyelmen kívül hagyása,
 - hirtelen fékezés, kerékblokkolás,
 - rendeltetéstől eltérő géphasználat.

2.1.5 A GÉP HASZNÁLATÁNAK A BEFEJEZÉSE UTÁN

- ! A gépet tartsa mindig tiszta és jó műszaki állapotban.
- ! A kések nagyon élesek, vágási sérülést okozhatnak. A késeket csak védőkesztyűben fogja meg.
- ! Rendszeresen ellenőrizze le a késeket rögzítő csavarokat és anyákat, a kötőelemeket megfelelő meghúzási nyomatékkal kell meghúzni (■ **6.3.6**).
- ! Legyen figyelmes az önbiztosító anyák használata közben. A második meghúzás után az önbiztosító tulajdonság veszít a hatékonyságából, ezért használjon új anyát.
- ! Az alkatrészeket rendszeresen ellenőrizze le, a gyártó előírásai szerint cserélje ki az elhasználódott alkatrészeket.
- ! A gyártó előírásai szerint hajtja végre a kenéseket (■ **6.4**).

2.2 | BIZTONSÁGI UTASÍTÁSOK LEJTŐN VALÓ MUNKA ESETÉRE

A lejtőn való munka veszélyes. A gép felborulhat, illetve elveszítheti az uralmát a gép felett, aminek akár halálos sérülés is lehet a következménye. A lejtőn való munkát különösen figyelmesen és körültekintően végezze. Ha bizonytalan a saját vagy a gép képességeiben, akkor inkább ne dolgozzon lejtőn.

- ! Az önjáró fűnyíró géppel legfeljebb csak **12°-os (21%-os)** lejtőn, és csak fel-le haladva szabad fűvet nyírni. További részletek itt: ■ **5.5.4**.
- ! Irányváltáskor és kanyarodáskor legyen nagyon figyelmes. Ne forduljon meg a lejtőn, ha nem biztos a kanyarodási manőver végrehajtásában.
- ! Figyeljen a talajon található akadályokra, lyukakra, gyökerekre, egyenetlenségekre. Az egyenetlen talaj a gép felborulását okozhatja. A magas fűben akadályok lehetnek. A nyírandó területet mindig ellenőrizze le, távolítson el minden idegen tárgyat.
- ! Olyan sebességgel haladjon, hogy ne kelljen lefékezni a lejtőn.
- ! Minden manővert lassan és körültekintően, valamint folyamatosan hajtson végre a lejtőn. A lejtőn nem szabad hirtelen menetsebességet vagy irányt változtatni.
- ! Kerülje el a lefékezést és az újraindítást a lejtőn. Amennyiben a kerék csúszik a talajon, akkor kapcsolja ki a fűnyírást és lassan menje le a lejtőről.
- ! A lejtőn lassan induljon és lassan haladjon, kerülje a gép megugrását. A lejtőre hajtás előtt csökkentse a gép menetsebességét, különösen lassan haladjon a lejtőtől lefelé, használja ki a motorféket (valamint a hajtómű fékező hatását).

2.3 | GYEREKEK BIZTONSÁGA

Ha nincs felkészülve a gyerekek megjelenésére, akkor súlyos balesetek is bekövetkezhetnek. A fűnyíró gép felkelti a gyerekek figyelmét és kíváncsiságát. Ne gondolja, hogy a gyerekek ott maradnak, ahol legutoljára látta őket.

- ! A fűnyírás helyén a gyerekeket nem szabad felügyelet nélkül hagyni.
- ! Legyen rendkívül körültekintő és figyelmes, ha gyerekek közelednek a géphez, akkor az azonnal állítsa le.
- ! Tolatás közben nézzen hátra és lefelé.
- ! A gépen gyerekeket szállítani tilos! Leeshetnek, vagy elállíthatják a gép beállításait és működtetését. A gépet gyerekek nem használhatják!
- ! Legyen figyelmes és körültekintő a rosszul belátható helyeken (fák, bokrok, falak stb. közelében).

2.4 | TŰZVÉDELEM

A gép használata közben be kell tartani az általános, és a hasonló gépekhez kapcsolódó speciális tűzvédelmi előírásokat.

- ! Rendszeresen távolítsa el a lerakódott szennyeződések (füvet, levelet stb.) a motor, az akkumulátor, az üzemanyagtartály stb. közeléből, ahol benzinnel vagy olajjal keveredve tüzet okozhatnak.
- ! A gép zárt helyre való eltárolása előtt várja meg a motor teljes lehűlését.
- ! Legyen körültekintő, amikor benzint, olajat vagy más éghető anyagot használ. Ezeknek az anyagok a gőze robbanást is okozhat. A benzinnel való munka közben dohányozni tilos! Ha a motor meleg, vagy a gép zárt helyen van, akkor az üzemanyagtartály zárósapkát lecsavarni nem tilos.
- ! Ellenőrizze le az üzemanyag rendszert, a benzint ne töltse be a beöntő torok széléig. A meleg motor, az üzemanyag hőtágulása és az erős napsütés tüzet okozhat. Az üzemanyagot csak üzemanyag tárolására alkalmas kannában szabad tárolni. A benzinkannát, és a gépet hőforrások közelében tárolni tilos. Legyen óvatos az akkumulátor kezelése közben is. Az akkumulátorban robbanékony gáz keletkezik. Az akkumulátor közelében ne dohányozzon és ne használjon nyílt lángot.

3 | ELŐKÉSZÜLETEK A HASZNÁLATBA VÉTELHEZ

3.1 | KICSOMAGOLÁS ÉS ELLENŐRZÉS

Az önjáró fűnyíró gépet lécekből készült csomagolásban szállítjuk. A gépről a csomagoláshoz bizonyos tartozékokat leszereltünk, ezeket a gép használatba vétele előtt a gépre kell szerelni. A gép kicsomagolását és a használatához való előkészítését az értékesítés előtti szerviz végzi.



A gép átvételét követően azonnal ellenőrizze le, hogy nincs-e sérülés a gépen vagy a tartozékain. Sérülés észlelése esetén értesítse a fuvarozót. A később bejelentett reklamációkat nem tudjuk figyelembe venni.

Ellenőrizze le a gép típusát. Ha esetleg másik típust kapott, akkor a gépet ne csomagolja ki, értesítse az eladót.

A csomagolás tartalma:

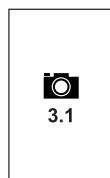

- (1) Léc csomagolás
- (2) Kormány
- (3) Vezetőülés
- (4) Dokumentáció (csomagolási lap, fűnyíró használati útmutató, motor használati útmutató, akkumulátor használati útmutató, szervizkönyv)
- (5) Fűkidobó burkolat

► KICSOMAGOLÁS

- Megfelelő szerszámmal (pajszér, kalapács stb.) bontsa szét a léccsomagolást (1), vegye ki az önállóan becsomagolt tartozékokat, távolítsa el az össze kikötő és rögzítő elemet, valamint a csomagolóanyagokat.
- Szemrevételezéssel ellenőrizze le, hogy a gép nem sérült-e meg a szállítás közben. Csomagolja ki az önállóan becsomagolt tartozékokat. Sérülés észlelése esetén azonnal értesítse a gép eladóját, a gépet ne szerelje össze.
- A raklaphoz tegyen éket (6), hogy a gépet le lehessen tolni a raklapról. Az ékek nem tartozékai a terméknek. Ha nem használ ékeket (rámpát), akkor a gép megsérülhet a raklapról való levétel közben.
- A fűnyíró egységet emelje a legmagasabb (szállítási) helyzetbe (■ 4.2). Ha nem emeli meg a fűnyíró egységet, akkor az megsérülhet.
- A gépet óvatosan tolja le a raklapról, és a gépet tolja a szerelés helyére.

3.2 | A CSOMAGOLÓANYAGOK MEGSEMISÍTÉSE



A csomagolóanyagokat az anyaguktól függő előírások szerint kell megsemmisíteni vagy újrahasznosítani. Tartsa be a gép használati országában érvényes hulladékkezelési előírásokat.



A hulladékok megsemmisítését bízza specializált cégre (hulladékgyűjtő helyre).

3.3 | AZ ÖNÁLLÓAN CSOMAGOLT TARTOZÉKOK SZERELÉSE



A gép technikai jellege miatt a szerelési tevékenységet és az üzembe helyezést a gép értékesítőjének a szakemberei hajtják végre (az alábbi utasítások szerint).



A gépről és tartozékairól távolítsa el az összes csomagoló- és védőanyagot, a gépet vízszintes és sima padlóra állítsa fel, az első kerekeket állítsa egyenesbe.

3.3.1 VEZETŐÜLÉS, KORMÁNY ÉS AKKUMULÁTOR



a) RÖGZÍTSE A VEZETŐÜLÉST

- ▶ Az ülés konzolt (1) hajtsa fel kb. 90°-kal. A konzolra az ülésben található csavarok segítségével rögzítse az ülést. A csavarok meghúzása előtt állítsa be az ülés helyzetét a felhasználó testi adottságainak megfelelően.

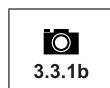

b) CSATLAKOZTASSA A BIZTONSÁGI KAPCSOLÓ VEZETÉKÉT

- ▶ Az ülés alatt található kapcsoló kapcsaihoz csatlakoztassa a vezetékét.

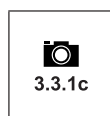

c) SZERELJE FEL A KORMÁNYT

- ▶ A kormányt húzza rá a rúdra (1), majd fordítsa el úgy, hogy a furatok egy vonalban legyenek.
- ▶ A kormány két magasságban állítható be (A és B), a magasságot a felhasználó testi adottságainak megfelelően állítsa be. A furatba dugja be az illesztőszegyet (2), és kalapáccsal ütögesse be.



d) CSATLAKOZTASSA AZ AKKUMULÁTORT

- ▶ Csavarozza ki az akkumulátor pólusokban található csavart.
- ▶ **A piros vezeték**et csatlakoztassa a (+) pólushoz, és csavarral rögzítse.
- ▶ **A barna vezeték**et csatlakoztassa a (-) pólushoz, és csavarral rögzítse.



- Ne cserélje fel a pólusokat, a gép meghibásodhat.
- Az akkumulátor leválasztása esetén először mindig a mínusz (-) pólust vegye le az akkumulátorról.
- Az akkumulátor kezelését és karbantartását az akkumulátor használati útmutatója szerint hajtsa végre. Tartsa be az ott leírt biztonsági utasításokat is.

Különleges esetekben előfordulhat, hogy a gépről a szállítás előtt leszereljük a fűnyíró egységet, és önállóan csomagolva szállítjuk. Ilyen esetben az egységet az alábbiak szerint kell felszerelni.

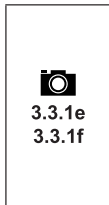

e) A FŰNYÍRÓ EGYSÉG FELSZERELÉSE

- ▶ Vegye le mindkét gyorscsatlakozó csapszeg burkolatát, és a fűnyíró egységet tegye a gép alá.
- ▶ **Az egység elejét a csapszeggel (1)** akassza a villába (2).
- ▶ A hátsó részen a csapszeget (3) dugja a felfüggesztés furatába, és sasszeggel (4) rögzítse.
- ▶ Az egység jobb oldalán elől lazítsa meg a menetes rúd anyát (5), ez feszíti meg a menet-ékszíjat. A meglazított ékszíjat tegye fel az elektromágneses kuplung tárcsájára (6), majd az anyát úgy húzza meg, hogy a rugó (7) hossza **155±1 mm legyen**.

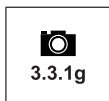

f) SZERELJE FEL A KIDOBÓ BURKOLATOT

- ▶ A jobb oldalon a csavarról (1) csavarozza le az anyát.
- ▶ A csavarra húzza rá a kidobó burkolatot (2), majd anyával (3) rögzítse.

3.4 | INDÍTÁS ELŐTTI ELLENŐRZÉSEK

3.4.1 A MOTOROLAJ ELLENŐRZÉSE

A traktort állítsa vízszintes talajra. A töltőnyíláshoz a motorháztető felhajtása után fér hozzá. A nívópálcát csavarozza ki, törölje szárazra, majd csavarozza vissza. Újból csavarozza ki, majd olvassa le az olaj szintjét.



Olaj nívópálca:

- (1) - (ADD) kevés az olaj
- (2) - (FULL) maximális olajmennyiség

Az olaj szintje legyen mindig a két jel között. Ha kevés az olaj, akkor töltsön be olajat egészen a FULL jel eléréséig. Az olajtípusokról többet a motor használati útmutatójában olvashat.



Az olajszintet minden használatba vétel előtt ellenőrizze le.

3.4.2 AZ AKKUMULÁTOR ELLENŐRZÉSE

Az akkumulátort a gyártója által mellékelte használati útmutató szerint ellenőrizze le. Tartsa be az elektrolit betöltésére, az akkumulátor töltésére, az akkumulátor ellenőrzésére vonatkozó előírásokat.

3.4.3 ÜZEMANYAG BETÖLTÉSE A TARTÁLYBA

A fűnyíró gépet biztonsági okokból üzemanyag nélkül szállítjuk, ezért az első indítás előtt a tartályba üzemanyagot kell tölteni. A tartály (a gép kivitele szerint) az első burkolat alatt található, a térfogata 7 liter.



- A tartályba csak a motor használati útmutatója szerinti oktánszámú benzint töltsön be. A nem megfelelő üzemanyag miatt bekövetkező meghibásodásokra a garancia nem vonatkozik!
- A benzin tartályba töltése előtt a motort állítsa le, és várja meg a motor lehűlését. Az üzemanyag betöltését jól szellőztetett helyen hajtsa végre.
- Az üzemanyag betöltése közben **ne egyen, ne igyon és ne dohányozzon, valamint ne használjon nyílt lángot**.
- A töltéshez használjon megfelelő tölcserőt.
- A tartályt **ne töltse túl**, a benzin a torok alsó részéig érhet. A tartályba ne töltsön be a maximális mennyiségnél több benzint!
- Ügyeljen arra, hogy az üzemanyag ne folyjon ki. A kifolyt üzemanyag tüzet okozhat. A kifolyt üzemanyagot azonnal törölje fel.
- Az üzemanyagot gyerekektől elzárva tárolja.

A töltés folyamata

- ▶ Csavarozza ki a tartályból a záródugót. A dugót lassan csavarozza le, a tartályban túlnyomás lehet.
- ▶ A torokba dugja be a tölcsért, és a kannából öntse a benzint a tölcsérbe. Az üzemanyag szintje nem lehet a töltőtörök alja felett.
- ▶ Az üzemanyag betöltése után a torok külső környékét és a záródugót is törölje szárazra. Ellenőrizze le az üzemanyag csövet is.

Javasoljuk a tartály rendszeres kitisztítását, mert a szennyezett benzin motor meghibásodást okozhat.

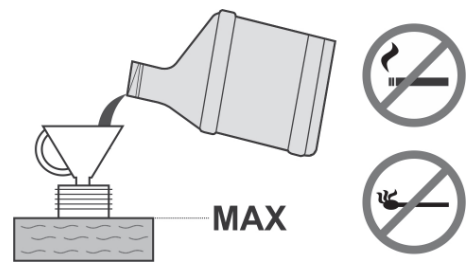

3.4.4 LÉGNYOMÁS ELLENŐRZÉSE A GUMIABRONCSOKBAN

A gép használatba vétele előtt mérje meg a légnyomást a gumiabroncsokban.

A levegő nyomása az első és hátsó gumiabroncsokban legyen **80 - 120 kPa** között.

Az egyes gumiabroncsok között a nyomáseltérés ne legyen **± 10 kPa-nál több**.



A gumiabroncsot csak a megengedett maximális nyomásig töltsen meg levegővel.

4 | A GÉP MŰKÖDTETÉSE



A működtető elemek elhelyezése eltérhet az ábrán látható elhelyezéstől (a gép kivitelétől függően).

4.1 | A FŐ MŰKÖDTETŐ ELEMÉK ÉS KIJELZŐK ELHELYEZÉSE

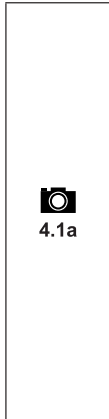

- (1) Gázkar
- (2) Fékpedál és parkolófék kijelző
- (3) Motor üzemóra számláló
- (4) Fűnyíró egység automatikus leállításának a kikapcsolása hátramenetben
- (5) Fűnyíró egység kapcsoló
- (6) Főkapcsoló
- (7) Előremenet pedál
- (8) Hátramenet pedál
- (9) Fékpedál
- (10) Szivató (opcionális felszerelés)
- (11) Parkolófék
- (12) Fűnyíró egység magasságát beállító kar
- (13) By-pass kar

4.2 | A MŰKÖDTETŐ ELEMÉK LEÍRÁSA ÉS FUNKCIÓI

(1) GÁZKAR

A motor fordulatszám szabályozását szolgálja. Három helyzetbe állítható be:

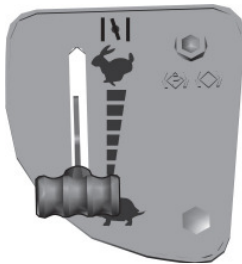

SZIVATÓ* Hideg motor indítása



MAX Maximális fordulatszám



MIN Minimális fordulatszám (üresjárat)

* Csak a BS15, BS17 és KO15 motorokkal szerelt gépeknél

(2) FÉKPEDÁL ÉS PARKOLÓFÉK KIJELZŐ

Mutatja a motor helyes vagy helytelen indítását (5.2), a fékpedál benyomását és a parkolófék működését.

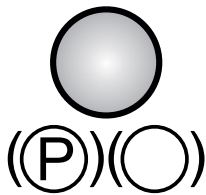

Parkolófék működés kijelzése



Fékpedál benyomás kijelzése

(3) MOTOR ÜZEMÓRA SZÁMLÁLÓ

A motor üzemóra számláló a motor összes üzemeltetési idejét mutatja.

Ha a motor üzemóra számlálón Mode gomb is található, akkor ennek a funkciói a következők. A Mode gomb nyomogatásával a következő szerviz funkciók kapcsolhatók be:

TMR 1 - egyes menetek számlálása. A nullázáshoz a Mode gombot nyomja be 6 másodpercig.

OIL CHG - olajcsere. A funkció két csereintervallumot tartalmaz. Az első 5 üzemóra után. A motor bejáratását követően (csak egyszer jelenik meg). Majd 25 üzemóránként (standard olajcsere).

AIRFILTER SVC - olajszűrő tisztítás vagy csere. Az intervallum 50 órára van beállítva.

Az intervallum vége előtt két órával, a kijelzőn 10 másodpercig látható figyelmeztetés jelenik meg.

Az intervallum eltelte után a kijelzőn a NOW felirat jelenik meg.

A fenti figyelmeztetések lenullázáshoz a Mode gombot nyomja be 6 másodpercig.

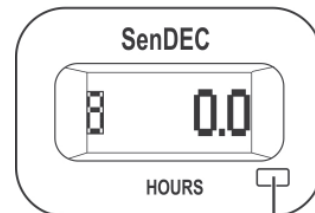
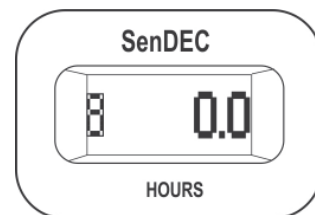

Mode



Az üzemóra számláló kiiktatása a garancia megszűnését vonja maga után. Az üzemóra számlálót plomba védi. Az üzemóra számláló meghibásodását azonnal jelentse be a márkaszerviznél.

(4) FŰNYÍRÓ EGYSÉG AUTOMATIKUS LEÁLLÍTÁSÁNAK A KIKAPCSOLÁSA HÁTRAMENETBEN

Az R kapcsolóval a fűnyíró egység automatikus leállítást lehet kikapcsolni hátramenetben (■ 5.5.1).

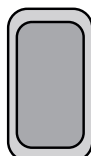

R

A kapcsolót akkor lehet bekapcsolni, amikor a fűnyíró egység automatikus leáll, de a kések még forognak (kb. 4 s), vagy ha fűnyíró egység le van engedve, és be kívánja nyomni a hátramenet pedált. A menetirány megváltoztatása (hátról előre) ismét aktiválja a fűnyíró egység automatikus leállítási funkcióját.

(5) FŰNYÍRÓ EGYSÉG KAPCSOLÓ

A kapcsoló 1-es állásba kapcsolásával a fűnyíró egység bekapcsol. A kapcsoló 0 állásba kapcsolásával a fűnyíró egység kikapcsol.



0



1

BEKAPCSOLVA

Fűnyíró egység bekapcsolása / a fűnyíró egység be van kapcsolva

0

KIKAPCSOLÁS

Fűnyíró egység kikapcsolása / a fűnyíró egység ki van kapcsolva

(6) FŐKAPCSOLÓ

A motor be- és kikapcsolását szolgálja. Négy helyzetbe állítható be:

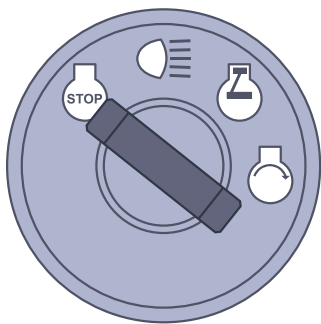

Gyújtás kikapcsolva / gyújtás kikapcsolása



Első burkolat lámpa be- és kikapcsolása



Gyújtás bekapcsolva, motor fut.



Motor indítás – indítási helyzet

(7) ELŐRE MENET PEDÁL

A pedál működteti a kerekek hajtását és az előre menet sebességét.

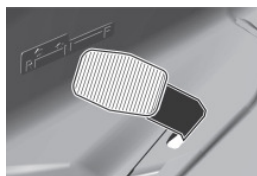

Minél jobban be van nyomva a pedál, annál gyorsabban halad a gép.

A pedál felengedése után a pedál automatikusan visszaáll alaphelyzetbe, a gép leáll.

További részletek itt: **■ 5.5.**



Menetirányt változtatni csak álló gépen lehet!

(8) HÁTRAMENET PEDÁL

A pedál működteti a kerekek hajtását és a hátramenet sebességét.



Minél jobban be van nyomva a pedál, annál gyorsabban halad a gép.

A pedál felengedése után a pedál automatikusan visszaáll alaphelyzetbe, a gép leáll.

További részletek itt: **■ 5.5.**



Menetirányt változtatni csak álló gépen lehet!

(9) FÉKPEDÁL

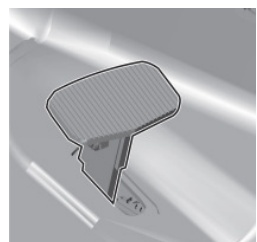

A fékpedál megnyomása után a gép lefékez.

A pedált a gép indításához is használni kell: indítani csak benyomott fékpedál mellett lehet.

(10) SZIVATÓ (opciós felszerelés)

Hideg motor indításához használható. A műszerfalon, a gázkar mellett található.

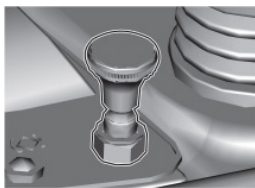

Önálló szivatóval csak a BS17 és a Loncin motorokkal szerelt gép van ellátva.

(11) PARKOLÓFÉK KAR



A parkolóféknek két állása van. A **(0)** helyzetben a fék nem aktív, **(1)** helyzetben, a fékpedál benyomása után a parkolófék bekapcsol (rögzíti a gépet).

A fékpedál benyomása után a parkolófék kikapcsol (megszűnik a gép rögzítése), a parkolófék kar automatikusan **(0)** állásba áll be.

(12) FÚNYÍRÓ EGYSÉG MAGASSÁGÁT BEÁLLÍTÓ KAR

A karral a fűnyíró egység és a talaj közti magasságot lehet beállítani.

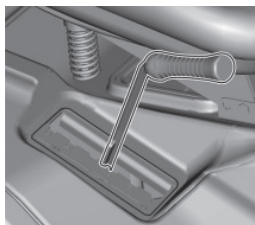

A kar **6** üzemi helyzetbe állítható be, amelyekhez **3 ÷ 9 cm-es magasság tartozik**.

Minél magasabb a kar beállítási helyzetének a száma, annál magasabb marad a fű.

(13) BY-PASS KAR

A by-pass kar kiiktatja a hátsó kerék hajtóművét, ha a gépet a motor használata nélkül kívánja tolni vagy húzni. A kar a gép hátsó lapján található, a kar két helyzetbe állítható be.

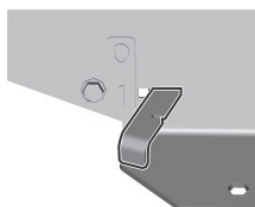

Helyzet	Hátsókerék hajtás	Használat
[0]	KIKAPCSOLVA	A motor nem működik, a gép tolásához vagy húzásához.
[1]	BEKAPCSOLVA	Saját menet, a motor működik.

5 | A GÉP ÜZEMELTETÉSE ÉS KEZELÉSE

Fontos információk, amelyeket a gép első indítása előtt jó tudni.



- ▶ A fűnyíró gép biztonsági kapcsolókkal is fel van szerelve:
 - a vezetőülés alatt,
 - a fékpedálnál.
- ▶ Ha leszáll a vezetőülésről és a gép nincs parkolófékkel rögzítve, akkor a motor automatikusan leáll.
- ▶ A motort csak akkor lehet elindítani, ha fűnyíró egység ki van kapcsolva és a fékpedál be van nyomva.

5.1 | GÉPINDÍTÁS ELŐTTI ELLENŐRZÉSEK

A gép indítása előtt a következőket ellenőrizze le:

- ▶ Olajsint a motorban (■ 3.4.1)
- ▶ Akkumulátor állapota (■ 3.4.2)
- ▶ Üzemanyag mennyisége (■ 3.4.3)
- ▶ Légnyomás a gumibroncsokban (■ 3.4.4)
- ▶ A by-pass kar „1” helyzetben áll-e

5.2 | A MOTOR INDÍTÁSA

A motor nem indítható el, ha nem teljesülnek a következő biztonsági feltételek:

- ▶ a fűnyíró egység ki van kapcsolva,
- ▶ a menetpedál nincs lenyomva,
- ▶ a gépkezelő az ülésen ül.
- ▶ a fékpedál be van nyomva, vagy a fék parkoló helyzetben van.

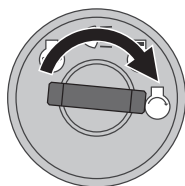

————— OK ☒

----- NO OK ☒

A fenti feltételek teljesülését, a motor indítása közben, a fékpedál és a parkolófék piros kijelző folyamatos világítása jelzi ki (Ⓟ)(○).

A piros kijelző az akkumulátor állapotát is kijelzi!

Ha a fékpedál megnyomása nélkül, a gyújtáskulcs „gyújtás bekapcsolva” állásba fordítása után a piros kijelző villog, akkor ez az akkumulátor lemerülését jelzi ki. Ha a kijelző a motor működése közben kezd villogni, akkor az akkumulátor töltése nem megfelelő. Ilyen esetekben: azonnal forduljon a márkaszervizhez.

A fenti feltételek nem teljesülését, a motor indítása közben, a fékpedál és a parkolófék piros kijelző villogása jelzi ki (Ⓟ)(○).

Ha az indítási feltételek adottak, akkor a motort az alábbi módon indítsa el.

- 1) Nyomja be a fékpedált.
- 2) A fűnyíró egység magasságát beállító kart állítsa 6-os állásba.
- 3) A gázkart a következő módon állítsa be:
 - a kéthengeres motorral szerelt gép esetében állítsa **MAX** állásba,
 - az egyhengeres motorral szerelt gép esetében állítsa **SZIVATÓ** állásba,
- 4) Húzza ki a szivatót (csak a kéthengeres motorral szerelt gép esetében).
- 5) A kulcsot fordítsa „gyújtás bekapcsolva” állásba, és várjon legalább **1 másodpercet**. Ezen idő alatt a gép diagnosztikát hajt végre az elektronikus rendszeren. Majd a kulcsot fordítsa „motor indítás” állásba és indítsa el a motort. Az indítás után a kulcsot engedje el, az visszatér „gyújtás bekapcsolva” állásba.



A motor indulása után a kulcsot engedje el. **Az indítás ideje ne legyen több 10 másodpercnél, ellenkező esetben a kapcsoló meghibásodhat!**
A traktort ne indítsa el külső indító akkumulátorral! Az elektromos rendszer meghibásodhat. Nagyobb kapacitású 12 V-os akkumulátor csatlakoztatható.

- 7) Tolja vissza a szivatót (csak a kéthengeres motorral szerelt gép esetében).
- 8) A gázkart lassan tolja **MIN** állásba.



A fűnyíró egység bekapcsolás előtt hagyja a motort pár percig üresjárásban futni.



A motor **ne járassa** zárt vagy rosszul szellőztetett helyen. A kipufogó gáz egészségre ártalmas gázokat tartalmaz. A kezét, a lábát, a ruháját tartsa távol a mozgó részekről és a kipufogótól.

5.3 | A MOTOR LEÁLLÍTÁSA

- A gázkart tolja **MIN** állásba.
- Ha a fűnyíró egység be van kapcsolva, akkor azt kapcsolja ki a kapcsoló lenyomásával.
- A kulcsot fordítsa **STOP** állásba a motor leállításához, majd a kulcsot húzza ki a gyújtáskapcsolóból.



Ha a motor nagyon meleg (nagy teljesítménnyel üzemelt), akkor a leállítás előtt hagyja üresjáratban még egy kis ideig futni.



Ne állítsa le a motort az ülésből való leszállással (amikor a kulcs még ON állásban van a gyújtáskapcsolóban). Az elektronika meghibásodhat.

A kulcsot fordítsa OFF állásba és a gyújtáskapcsolóból húzza ki. Így megelőzheti, hogy illetéktelen személyek vagy gyerekek a motort elindítsák.

A gyújtás kikapcsolása előtt a fordulatszámot csökkentse le alacsony szintre (üresjárat fordulatszámra). Ellenkező esetben a motor és a kipufogó meghibásodhat.

Az akkumulátor vezetékeit járó motor esetén megbontani tilos! A feszültség szabályozó meghibásodhat.

5.3.1 A GÉP ELHAGYÁSA JÁRÓ MOTOR MELLETT

Amennyiben rövid időre szeretne leszállni a traktorról (pl. valamilyen akadály eltávolítása érdekében stb.), és a rövid idő múlva szeretné folytatni a fűnyírást, akkor lehetőség van arra, hogy ezt járó motor mellett tegye meg. Ezzel kíméli a gépet és az akkumulátort is.

A járó motor melletti gépelhagyás feltételei:

- ▶ a fűnyíró egység ki van kapcsolva,
- ▶ a gázkar **MIN** állásban van,
- ▶ a sebességváltó üresben áll, a kézifék be van fékezve (világít a fék kijelző).

5.4 | A FŰNYÍRÓ EGYSÉG MŰKÖDTETÉSE

5.4.1 A FŰNYÍRÓ EGYSÉG BEKAPCSOLÁSA

- ▶ A gázkart tolja **MAX** állásba.
- ▶ A fűnyírási magasság beállító karral állítsa be a kívánt nyírási magasságot.
- ▶ A fűnyíró egység kapcsolót kapcsolja „BEKAPCSOLVA” állásba.



A fűnyíró egység bekapcsolásának a feltétele:

- a gépkezelő a vezetőülésem ül.

5.4.2 A FŰNYÍRÓ EGYSÉG KIKAPCSOLÁSA

- ▶ A kapcsolót kapcsolja kikapcsolt állásba.



Ha leszáll a vezetőülésről, akkor a motor automatikusan leáll, amivel együtt leáll a fűnyíró egység is.

A fűnyíró egységet azonban nem szabad a vezetőülésről való leszállással kikapcsolni. Amíg a gyújtáskapcsolót nem kapcsolja ON állásból STOP állásba, a gép elektromos része feszültség alatt áll, az elektromos rendszer meghibásodhat. A motor üzemóra számláló is működésben marad.

5.4.3 FŰNYÍRÁSI MAGASSÁG BEÁLLÍTÁSA A FŰNYÍRÓ EGYSÉGEN

- ▶ A fűnyírási magasság növeléséhez a magasság beállító kart húzza felfelé.



- ▶ A fűnyírási magasság csökkentéséhez a magasság beállító kart nyomja lefelé.



Az „1” helyzet a terep másolását szolgálja. Ne használja a fűnyíró egységet hosszabb ideig ezzel a magasság beállítással, a fűnyíró egység alkatrészeit ez jobban megterheli, gyorsabb lesz a kopás.

A traktor négy kereke fix felfüggesztésű. Ha a traktor valamilyen kiemelkedésre hajt rá, akkor a kerék megemeli a traktor vázát, védve a forgó késeket.

5.4.4 A FÚKIDOBÓ BURKOLAT BEÁLLÍTÁSA

A kidobó burkolatnak két beállítható helyzete van. Az első helyzetben a lenyírt fű csak ki távolságra dobódik ki, míg a második helyzetben az eldobás távolsága nagyobb. A helyzeteket a burkolaton található karral (1) lehet beállítani. A burkolatot a belső tisztításához fel lehet emelni.

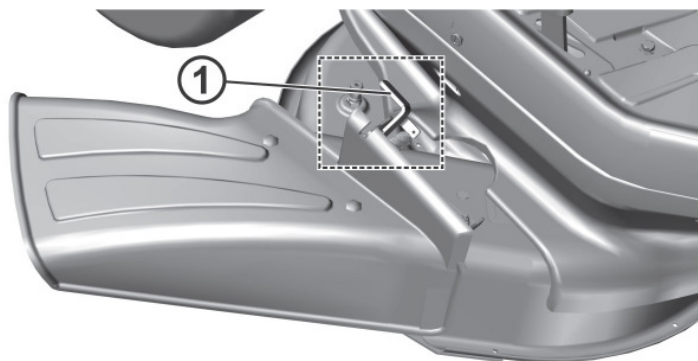

A burkolat tisztítása előtt a fűnyíró egységet mindig állítsa le! Ha a fűnyíró egység működik, akkor a kezét a kidobó burkolat alá dugni tilos!

5.5 | MENET A GÉPPEL

A gép mozgásba hozása előtt:

- ▶ Győződjön meg a parkolófék kioldásáról. A parkolófék karja nem maradhat (1) helyzetben, amikor a fék kijelző világít (■ 4.2 (11)). Az üzemi fék pedáljának a megnyomása után a parkolófék automatikusan kioldódik. Ha akkor nyomja meg a menetpedált, amikor a parkolófék még nincs kioldva és világít a fék kijelző lámpa, akkor a motor azonnal leáll. Ez arra az esetre is érvényes, ha a menetpedált és a fékpedált egyidejűleg nyomja meg. **Ez védi a hidrosztatikus hajtóművet a sérüléstől!**
- ▶ A by-pass karnak „1”-es helyzetben kell állnia, tehát a **by-pass** menetnek bekapcsolt állapotban kell lennie.
- ▶ Ha a traktorral csak a következő fűnyírás helyére kíván áthaladni, akkor a fűnyíró egységet ki kell kapcsolni és a legmagasabb helyzetbe kell felemelni, a magasság beállító kart állítsa „6”-os helyzetbe.
- ▶ **Ha a traktorral 8 cm-nél magasabb akadályt kíván leküzdeni** (pl. járdaszegélyt stb.), akkor a járdaszegély elé és után tegyen ékeket (rámipát), hogy a fűnyíró egység és sebességváltó ne sérüljön meg.
- ▶ **Előzze meg az első tengelyek (kerekek) fix tárgyakkal való ütközését, ellenkező esetben a tengely megsérülhet (különösen nagyobb haladási sebesség esetén).**
- ▶ Jobbra kanyarodás esetén ne feledkezzen el a kidobó burkolatról sem, amely véletlenül nekiütközhet valamilyen akadállynak.

5.5.1 HALADÁS ELŐRE / HÁTRA

- ▶ A gázkart lassan tolja **MIN** állásba. Ezzel csökkenti a motor fordulatszámát.
- ▶ Lassan nyomja le a kívánt menetirány szerinti pedált (előre vagy hátra).



Figyelem! A gyors pedálbenyomás balesetet okozhat!



Menetirányt változtatni (előre-hátra) csak álló gépen lehet! Ha a gép nem áll és menetirányt változtat, akkor a sebességváltó meghibásodhat. Egyidejűleg a fék- és menetpedált benyomni tilos. A sebességváltó meghibásodhat.

A gépen automatikusan lekapcsol a fűnyíró egység, ha a traktorral 0,3 m/s (kb. 1 km/óra) sebességnél gyorsabban halad hátrafelé.

Amennyiben a hátrafelé menetet ellenőrzése alatt tartja, és szeretné használni a fűnyíró egységet, akkor a fenti biztonsági funkciót a kormány mellett található R gomb benyomásával ki lehet iktatni (■ 4.2 (4)). A menetirány megváltoztatása (hátról előre) ismét aktiválja a fűnyíró egység automatikus leállítás funkcióját.



A fenti biztonsági funkció kiiktatása esetén, az R gomb megnyomása közben legyen nagyon figyelmes és körültekintő a hátrafelé haladással.

5.5.2 A MENET LEÁLLÍTÁSA

Az előre vagy hátra menetet az előre vagy hátra menetpedál fokozatos felengedésével, majd a fékpedál megnyomásával lehet leállítani.



Ha menet közben megnyomja a fékpedált, akkor a menetpedál automatikusan visszaáll alaphelyzetbe. A fékút 2 méternél rövidebb.

5.5.3 HALADÁSI SEBESSÉG ÉS FÜNYÍRÁS

- ▶ Általában érvényes, hogy minél sűrűbb, minél magasabb vagy minél nedvesebb a fű, annál kisebb menetsebességgel kell haladni. Túl nagy haladási sebesség esetén a kések fordulatszáma lecsökken, a fűnyírás minősége rosszabb lesz, a kidobó csatornáit eldugulnak. A fenti feltételek esetén maximális motor fordulatszámot állítson be.
- ▶ Ha a fű túl magas, akkor több lépésben nyírja le. Az első lépéshez a fűnyíró egységet a legmagasabb helyzetbe állítsa be (illetve kisebb szélességben nyírja a fűvet). A második lépésben állítsa be a fűnyíró egységet a kívánt fűmagasságot.
- ▶ Amikor a fűnyíró egységet (110 cm) mulcsozáshoz használja, akkor különösen fontos, hogy a sebességet a növényzet magasságának megfelelően állítsa be, mert a motor mulcsozás üzemmódban jobban meg van terhelve! Minél magasabb a fű, annál kisebb sebességgel haladjon.
- ▶ Javasoljuk, hogy a fűvet hosszirányban ide-oda, vagy keresztirányban nyírja. Az előző nyírási vonal részbeni lefedésével növelni lehet a kések nyírási hatékonyságát és szebb lesz a nyírt terület is.
- ▶ Egyenetlen talajon a menetsebesség is ingadozhat.

Feltételek szerinti menetsebesség

A növényzet állapota	Ajánlott sebesség
Magas, sűrű és nedves	2 km/óra
Átlagos feltételek	3 - 5 km/óra
Alacsony, száraz	< 5 km/óra
Haladás kikapcsolt fűnyíró egységgel	< 8 km/óra

5.5.4 MENET LEJTŐN

Az **AB107 fűnyíró géppel legfeljebb 12°-os (21%-os)** lejtőn lehet dolgozni.

A lejtőn való munkák során az alábbiakat be kell tartani:

- ▶ A lejtőn való munka közben legyen különösen figyelmes és körültekintő.
- ▶ Kisebb menetsebességgel haladjon.
- ▶ Csak a lejtőre merőlegesen haladjon (fel és le). Ferdén, illetve vízszintesen csak a forduláshoz haladjon (különösen óvatosan). Ha lehet, akkor ferdén illetve vízszintesen ne haladjon a lejtőn.
- ▶ Forduláskor figyeljen arra, hogy az első kerékkel ne menjen a talajból kiemelkedő részre vagy tárgyra (kőre, fára stb.).
- ▶ A lejtőről (illetve akadályon keresztül) lassabban haladjon. Különösen körültekintő módon hajtja végre a lejtőn való kanyarodást.
- ▶ Amikor leáll a lejtőn, használja a parkolóféket.

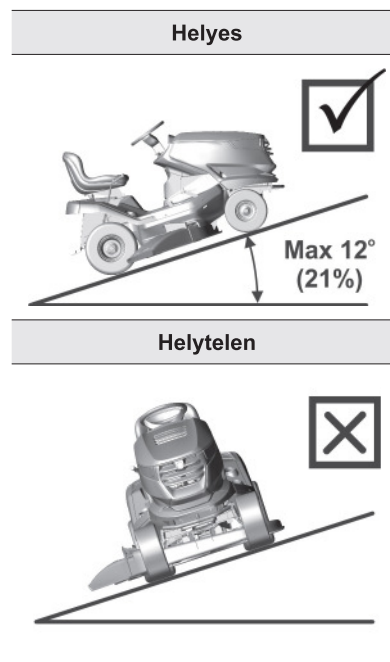

12°-nál (21%-nál) nagyobb lejtőn való haladás a sebességváltó sérülését okozhatja. Az ilyen meghibásodásokra a garancia nem vonatkozik.

6 | KARBANTARTÁS ÉS BEÁLLÍTÁS





A fűnyíró gép rendszeres karbantartásával és ellenőrzésével meg lehet hosszabbítani a gép problémamentes üzemeltetési idejét. Az elkopott vagy sérült alkatrészeket időben ki kell cserélni. **A javításhoz és cseréhez kizárólag csak eredeti alkatrészeket használjon. A más gyártótól származó alkatrészek gépsérülést, balesetet és személyi sérüléseket okozhatnak, illetve a garancia idején belüli felhasználás esetén a garancia is megszűnik.** Az alkatrészeket a gyártónál vagy a márkaszerviznél rendelje meg.







A nem szakszerűen végrehajtott, vagy elhanyagolt karbantartás nem csak a gép megbízható működésében okoz problémát, hanem személyi sérülésekhez is vezethet.

A leszerelt biztonsági és védelmi elemeket mindig szerelje vissza a helyükre, és ellenőrizze le a megfelelő működésüket is.

6.1 RENDSZERES ELLENŐRZÉSEK ÉS KARBANTARTÁSOK

 INTERVALLUM	 EGYSÉG	 TEVÉKENYSÉG	
MINDEN HASZNÁLATBAVÉTEL ELŐTT	Motor és sebességváltó	Olajszint ellenőrzése	1. 2. 6 6.3.16
	Menet ékszíj	Ellenőrzés és beállítás	6.3.12
	Fék	Működtetés ellenőrzése	1. 2. 6
	Gumiabroncsok	Nyomás ellenőrzése	1. 2. 6
	Kábelek	Rögzítés, gyorscsatlakozók ellenőrzése	1. 2. 6
	Csavarkötések	Ellenőrzés, szükség esetén meghúzás	1. 2. 6
	Fűnyíró egység	Kést hajtó fogas szíj feszességének az ellenőrzése	9. 3. 6
			Fűnyíró egységet hajtó ékszíj feszességének az ellenőrzése
Biztonsági kapcsolók és elemek	Működőképesség ellenőrzése	1. 2. 6	
ELSŐ 2 ÜZEMÓRA UTÁN	Motor és sebességváltó	Olajszint ellenőrzése	1. 2. 6
	Menet ékszíj	Ellenőrzés és beállítás ⁴	6.3.12
		Kést hajtó fogas szíj feszességének az ellenőrzése ⁴	9. 3. 6
	Fűnyíró egység	Fűnyíró egységet hajtó ékszíj feszességének az ellenőrzése ⁴	8. 3. 6
MINDEN HASZNÁLAT UTÁN	Fűnyíró egység	Tisztítás és mosás	2. 2. 6
		Fűnyíró egységet hajtó ékszíj feszességének az ellenőrzése	8. 3. 6
	Készülék	Tisztítás	2. 2. 6
	Csavarkötések	Ellenőrzés, szükség esetén meghúzás	1. 2. 6
	Akkumulátor	Tisztítás és az elektrolit ellenőrzése	1. 3. 6
	Csavarkötések	Ellenőrzés, szükség esetén meghúzás	1. 2. 6
	Menet ékszíj	Ellenőrzés és beállítás	6.3.12
	Első futómű és kormányzás	Ellenőrzés és hézag beállítás	6.3.11
	Fűnyíró egység	Holtjátékok és hézagok, egytengelyűség ellenőrzése, kések ellenőrzése és élesítése ³	6. 3. 6 7. 3. 6
	Kenés	Kenés a kenési terv szerint	6.4

(folytatás)

 INTERVALLUM	 EGYSÉG	 TEVÉKENYSÉG	
50 ÜZEMÓRA UTÁN	Levegőszűrő és gyújtógyertyák	Ellenőrzés és szükség szerint csere ^{1,2}	2. 3. 6
	Kenés	Kenés a kenési terv szerint	6.4
100 ÜZEMÓRA UTÁN	Motor, sebességváltó, elektromágneses kuplung	Ellenőrzés és beállítás	N
HAVONTA	Gumiabroncsok	Nyomás ellenőrzése	1. 2. 6
	Fűnyíró egység	Kést hajtó fogas szíj feszességének az ellenőrzése	9. 3. 6
SZEZON ELŐTT	Üzemanyagszűrő	Csere	N
	Akkumulátor	Tisztítás és az elektrolit ellenőrzése	1. 3. 6
	Menet ékszíj	Ellenőrzés és beállítás	6.3.12
	Fűnyíró egység	Kést hajtó fogas szíj feszességének az ellenőrzése	9. 3. 6
		Fűnyíró egységet hajtó ékszíj feszességének az ellenőrzése	8. 3. 6
		Első futómű és kormányzás	Ellenőrzés és házag beállítás
SZEZON UTÁN (A GÉP TÉLI TÁROLÁSA)	Motor	Olajcsere	2. 3. 6
	Kábelek	Rögzítés, gyorscsatlakozók ellenőrzése	1. 2. 6
	Fűnyíró egység	Takarítás	2. 2. 6

Jelölések táblázatban:

1 = A cserét gyakrabban kell végrehajtani, ha a gép erősen le van terhelve, illetve üzemeltetés közben a környezeti hőmérséklet 35°C (vagy magasabb).

2 = Poros helyen való üzemeltetés esetén az ellenőrzést gyakrabban kell végrehajtani.

3 = Homokos környezetben való használat esetén az ellenőrzést gyakrabban kell végrehajtani.

4 = Új szíj felszerelése esetén gyakrabban kell ellenőrizni.

N = A gép tartozékát képező gyártói útmutató.



A fenti karbantartások mellett a motor gyártójának az utasításai szerint motorolaj cserét is végre kell hajtani (a motorra vonatkozó útmutató a gép tartozéka).

6.2 | NAPI ELLENŐRZÉSEK ÉS KARBANTARTÁSOK



A karbantartási vagy szerelési munkák megkezdése előtt figyelmesen olvassa el a jelen útmutatót, ismerje meg az utasításokat, tiltásokat és ajánlásokat.

Bármilyen tisztítási, karbantartási vagy szerelési munka előtt a kulcsot vegye ki a gyújtáskapcsolóból, valamint a gyertyáról is húzza le a kábelt.

Viseljen megfelelő munkaruhát és védőcipőt. A kést, illetve más éles tárgyakat csak védőkesztyűben fogja meg.

Előzze meg az üzemanyagok, olajok és egyéb káros anyagok kifolyását.

A gépen ne kezdjen nagyobb javításba, ha nincs megfelelő szerszámkészlete illetve szakképzettsége vagy tapasztalata az ilyen munkákhoz (pl. a motorok javításához)!



Az elhasznált üzemanyagot, olajot és más veszélyes készítményeket és anyagokat a környezetvédelmi és hulladékkezelési előírások figyelembe vételével kell megsemmisíteni.

6.2.1 A MUNKA MEGKEZDÉSE ELŐTT

► GUMIABRONCS NYOMÁS ELLENŐRZÉSE

Rendszeresen ellenőrizze le és szükség esetén állítsa be a gumiabroncsok légnyomását. A gumiabroncsok előírt nyomása is hozzájárul az egyenletes fűnyíráshoz. Az eltérő gumiabroncs nyomások megnehezítik a traktor mozgását, illetve a gép feletti uralom elvesztését is okozhatják.

A levegő nyomása az első és hátsó gumiabroncsokban legyen **80 – 140 Kpa** között. Az egyes gumiabroncsok között a nyomáseltérés ne legyen nagyobb **± 10 KPa-nál**.

► MOTOROLAJ SZINTELLENŐRZÉS

A fűnyíró gépet sík és vízszintes helyen állítsa le. Hajtsa fel a motorháztetőt és csavarozza ki a betöltő nyílás fedeleit. A nívópálcát csavarozza ki, törölje szárazra, majd csavarozza vissza. Újból csavarozza ki, majd olvassa le az olaj szintjét.

Az olaj szintje legyen mindig a két jel között. Ha kevés az olaj, akkor töltsön be olajat egészen a FULL jel eléréséig.



A motorolaj ellenőrzésével és betöltésével a motor gyártója által mellékelte útmutató foglalkozik részletesebben.

► CSAVARKÖTÉSEK ÉS KÁBELEK ELLENŐRZÉSE

Szemrevételezéssel ellenőrizze le a kábelek állapotát, és kézzel ellenőrizze le a csavarkötések meghúzását.

► FÉKMŰKÖDÉS ELLENŐRZÉSE

Ellenőrizze le a fékek helyes működését. A következő lépéseket hajtsa végre:

- a gépet sík és vízszintes felületen állítsa le, majd állítsa le a motort is,
- nyomja be a fékpedált, majd aktiválja a parkolóféket,
- a by-pass kar segítségével kapcsolja ki a hátsó kerekek hajtását,
- próbálja meg a gépet kézzel előretolni. Ha a hátsó kerekek forognak, akkor a féket meg kell javítani. Vegye fel a kapcsolatot a márkaszervizzel és rendelje meg a fékek beállítását.

► BIZTONSÁGI ELEMELLENŐRZÉSE

Minden használatba vétel előtt ellenőrizze le a biztonsági elemek működését:

- az ülés alatti kapcsolót,
- az R kapcsolót (fűnyíró egység automatikus leállításának a kikapcsolását hátramenetben).

6.2.2 A MUNKA BEFEJEZÉSE UTÁN

► A GÉP BEÁLLÍTÁSA

A fűnyírás befejezése után a fűnyíró egységet állítsa a legmagasabb helyzetbe, majd kapcsolja ki a kések hajtását.

Állítsa le a motort, nyomja meg a fékpedált és aktiválja a parkolóféket. Az egyhengeres motorral szerelt gépeknél (BS15, 15,5 HP) zárja el a benzincsapot.

► A GÉP TISZTÍTÁSA

A traktor felületéről, a kidobó csatornákból és a késegről távolítsa el a lerakódott fűvet és egyéb szennyeződések. A fűgyűjtő zsákokat alaposan tisztítsa ki. A zsák megtelése után a gép nem tudja hatékonyan összegyűjteni a levágott fűvet.

► A GÉP MOSÁSA

A mosás megkezdése előtt a gépet megfelelő és vízszintes helyre parkolja le.

- A gép műanyag részei:
 - szivaccsal és tisztítószerez vízzel tisztítsa meg.

- ▶ Fűnyíró egység:
 - a kidobó burkolatot felül és alul is tisztítsa meg,
 - a burkolaton található lyukba dugja be a megfelelő átmérőjű víztömlőt. A motort indítsa el, kapcsolja be a fűnyíró egységet és 10 percig mossa a gépet a vízsugárral.



2. 2. 6

Minden használat után a fenti módon tisztítsa meg a gépet.



A vizet ne fecskendezze az elektromos részekre, a műszerfalra, az akkumulátorra stb.

Ne fecskendezze a vizet csapágyakra és más forgó részekre!

A gépet ne mossa nagynyomású vízzel (csak normál vízsugárral). A nagynyomású víz behatolhat a csapágyakba és más mozgó egységekbe, valamint az elektromos dobozokba!

6.3 | RENDSZERES ELLENŐRZÉSEK, KARBANTARTÁSOK ÉS BEÁLLÍTÁSOK

6.3.1 AKKUMULÁTOR

Az akkumulátor rendszeres ellenőrzése és karbantartása meghosszabbítja az akkumulátor élettartamát. Az akkumulátor állapotának az ellenőrzését a gyártója által mellékelte használati útmutató szerint hajtsa végre.

- ▶ Az érintkezőket tartsa tisztán. Az érintkezőkről távolítsa el a lerakódott szennyeződések és korróziót (a gyártó ajánlása szerint). Az érintkezők oxidálódása akkumulátor töltési problémákat okozhat.

- ▶ Rendszeresen ellenőrizze le az elektrolit mennyiségét. Az elektrolit szintje a MIN és MAX jel között legyen. Az elektrolit szintjének az emeléséhez kizárólag csak desztillált vizet töltsön az akkumulátorba.

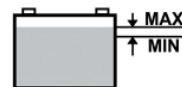

- ▶ A lemerült akkumulátort minél előbb fel kell tölteni, ellenkező esetben az akkumulátor visszafordíthatatlan módon meghibásodhat.
- ▶ Az akkumulátort fel kell tölteni:
 - az első használatba vétel előtt,
 - a gép hosszabb idejű leállítása esetén,
 - a gép hosszabb leállítása utáni üzembe helyezés előtt,
 - akkumulátor gyártója által megadott egyéb esetekben.

- ▶ Az akkumulátor cseréje esetén vásároljon azonos típusú és kapacitású akkumulátort. A 22 HP (LE) alatti teljesítményű motorokhoz 24 Ah kapacitású, a 23 HP (LE) feletti teljesítményű motorokhoz 32 Ah kapacitású akkumulátort kell használni.



Az akkumulátor ellenőrzésével és karbantartásával az akkumulátor gyártója által mellékelte útmutató foglalkozik részletesebben.

6.3.2 MOTOR

▶ OLAJCSERE

Az olajcsere megkezdése előtt készítsen elő egy legalább 2 literes edényt. Az olajleeresztő furattal szembeni oldalon a gépet emelje meg, és tegyen a gép alá fahasábokat, hogy az olaj jobban ki tudjon folyni a motorból. A meleg olaj könnyebben kifolyik.

- ▶ A töltőnyílásból is csavarja ki a dugót, könnyebben kifolyik az olaj.
- ▶ Akassza ki a leeresztő tömlőt a tartóból és csavarozza ki a dugót.
- ▶ A tömlőt tartsa az odakészített edény fölé és hagyja kifolyni az olajat.
- ▶ A dugót csavarozza vissza és a tömlőt kattintsa a tartóba. A motorba töltsse be az előírt mennyiségű olajat (▶ **Motor használati útmutató**) és csavarozza vissza a töltőnyílásba a dugót.
- ▶ A nívópálcával ellenőrizze le az olajszintet. Szükség esetén töltsön még be olajat, hogy az olaj szintje a jelek között, vagy a max. jelnél legyen.

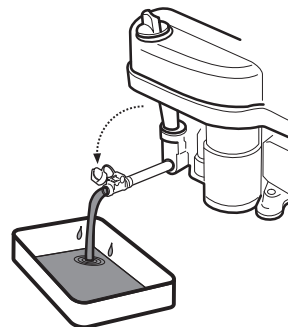

A motorolaj cseréjével, az olaj típusával és mennyiségével a motor gyártója által mellékelte útmutató foglalkozik részletesebben.



Ha a fáradt olaj a kezére került, akkor a kezét alaposan mossa le szappannal.

A fáradt olajat a környezetvédelmi előírások betartásával semmisítse meg. A fáradt olajat zárt edényben vigye az olajgyűjtő helyre. A fáradt olajat háztartási hulladékok közé kidobni, csatornába, vizekbe vagy a talajra önteni tilos!

▶ A LEVEGŐ SZŰRŐ KARBANTARTÁSA

A motort levegő szűrő nélkül üzemeltetni tilos. A motor alkatrészei gyorsabban elhasználódnak.



A levegő szűrő karbantartásával a motor gyártója által mellékelte útmutató foglalkozik részletesebben.

▶ A GYÚJTÓGYERTYA KARBANTARTÁSA

A motor megfelelő működéséhez a gyertyát be kell állítani és a lerakódásoktól meg kell tisztítani.



- Csak a motor gyártója által ajánlott gyújtógyertyát szabad használni!
- A motor leállítása után a gyertya nagyon forró. Ügyeljen arra, hogy ne szenvedjen égési sérülést.

- ▶ A gyertya vezetékét vegye le, majd a gyertyát gyertyakulccsal szerelje ki.
- ▶ Szemrevételezéssel ellenőrizze le a gyertyát. Ha a gyertyán szemmel látható sérülés van, a szigetelője repedt vagy lepattogzott, akkor a gyertyát cserélje ki.
- ▶ Ha a gyertyán lerakódások vannak, vagy kis mértékben elhasználódott, akkor a gyertyát megfelelő (réz) kefével óvatosan tisztítsa meg.
- ▶ Hézagmérővel mérje meg az elektródák távolságát, állítsa be az előírt távolságot (■ **Motor használati útmutató**).
- ▶ A csere vagy ellenőrzés után a gyertyát jól húzza meg. A rosszul meghúzott gyertya erősen felmelegszik és a motorban súlyos hibát okozhat.

0,7 - 0,8 mm

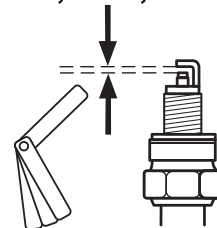

A gyertya ellenőrzésével, karbantartásával és cseréjével a motor gyártója által mellékelt útmutató foglalkozik részletesebben.

▶ AZ ÜZEMANYAGSZŰRŐ CSERÉJE

A motort üzemanyagszűrő nélkül üzemeltetni tilos. A motor alkatrészei gyorsabban elhasználódnak.



Az üzemanyagszűrő szűrő karbantartásával a motor gyártója által mellékelt útmutató foglalkozik részletesebben.

6.3.3 LÁMPA IZZÓ CSERÉJE

A lámpa izzó a reflektorban található, a hozzáféréshez hajtsa fel a motorház tetőt. A traktorban használt izzók típusai:

Izzó típusa	Foglalat/reflektor	Csereizzó
halogén izzó 10 W / 12 V	Reflektor M Light, HLRG-510F típus, átmérő 51 mm (foglalat GU5,3)	M light típus HSS-510 vagy más gyártótól származó kompatibilis izzó



6.3.3

- ▶ A cseréhez először nyomja meg a nyelvet (1), majd vegye ki az izzót a foglalatból (2). A beszerelést fordított sorrendben hajtsa végre.

6.3.4 BIZTOSÍTÓ CSERE

A biztosító meghibásodása esetén a motor és a fűnyíró egység azonnal leáll, valamint kikapcsol a műszerfal összes kijelzője is. Meg kell keresni a kiolvadtnak tűnő biztosítót és ki kell cserélni. A biztosítót magasabb áramértékű biztosítóval kicserélni tilos!

A biztosítókhoz az akkumulátor fedél levétele, majd a biztosító doboz fedelének a leszerelése után lehet hozzáférni.

- ▶ Vegye ki a rossz biztosítót és tegyen be helyette új biztosítót (**20 A** vagy **10 A**). Ha a biztosító cseréje után nem tudja elindítani a motort, akkor vegye fel a kapcsolatot a márkaszervizzel.
- ▶ Bizonyos gépmodelleken központi elosztódoboz található. Az elosztó doboz bekötését megváltoztatni tilos! A dobozban csak a biztosító cseréjét hajthatja végre.

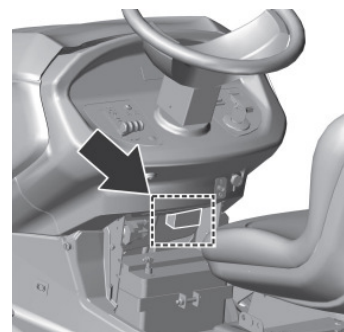

6.3.5 A GÉP MEGEMELÉSE

A gép gyors és egyszerű megemeléséhez használja a SECO cég bölcös emelőjét, vagy más cég univerzális emelőjét. Az emelőt dugja az első futómű elé és emelje meg a gépet, így kényelmesen hozzáférhetők az alul található alkatrészek.

A bölcös emelőről további információkat a gép eladójától, vagy közvetlenül a SECO cégtől kaphat.

A gépet szerelőknak fölé is lehet állítani, az alsó részek ellenőrzéséhez és javításához.



6.3.6 FÜNYÍRÓ EGYSÉG - A KÉS ÉLESÍTÉSE ÉS CSERÉJE

▶ A KÉSEK ÉLESÍTÉSE

A kések legyenek mindig élesek, statikusan kiegyensúlyozottak és egyenesek. A tompa, kiegyensúlyozatlan vagy sérült kések a fűvet gyökerestül kirántják, sérülést okoznak a gyepes felületen, és nem gyűjtik össze a levágott fűvet.



A deformált vagy más módon sérült kést javítani nem lehet, az ilyen késeket cserélje ki. A kések megfogásához viseljen erős, vágásoknak ellenálló kesztyűt.

Az élezés lépései:



6.3.6a

- ▶ A gépet úgy állítsa le, hogy hozzáférjen a gép aljához és a késekhez. A gépet emelje meg bölcsös emelővel, vagy a gépet állítsa szerelőakna fölé (■ 6.3.5).
- ▶ Csavarozza ki a késtartó csavart, vegye le a kést és tisztítsa meg.
- ▶ A kést előbb köszörűgéppel, majd reszelővel élesítse meg.



A kést a gépen élezni nem lehet.

- ▶ A visszaszerelés előtt még ellenőrizze le a kés kiegyensúlyozását is (lásd lejjebb).
- ▶ A kés visszaszerelése előtt még ellenőrizze le a szakadó szegek állapotát is. A szakadó szegek védik meg a fűnyíró egységet a sérüléstől. Ha a szakadó szegek sérültek, akkor azokat azonnal cserélje ki. Pót szakadó szegeket a géphez mellékelünk.
- ▶ A kések kiegyensúlyozásának és a szakadó szegeknek az ellenőrzése után a késeket csavarral rögzítse a fűnyíró egység tengelyére. A szereléskor ügyeljen arra, hogy a felhajlított rész felfelé nézzen. Ne cserélje fel a jobb és bal kést. A jobb kés rögzítő csavarja balos menetű.
- ▶ A késrögzítő csavarokat nyomatékkulccsal húzza meg az előírt nyomatékra: 30 ± 3 Nm. Ennél a nyomaték értéknél a tangenciális (domború) rugó a rögzítő csavar alatt teljes mértékben össze van nyomva, a csavart ezt követően már ne húzza túl.



6.3.6b

▶ A KÉSEK KIEGYENSÚLYOZÁSA

Fordítson figyelmet a kések kiegyensúlyozására és szimmetrikus kivételére. A kiegyensúlyozatlan és nem szimmetrikus kés erősen berezget, ami a motor vagy a fűnyíró egység meghibásodását okozhatja.

A kést a középső furatnál húzza rá egy csavarhúzóra, és állítsa vízszintes helyzetbe. Ha a kés ebben a helyzetben marad, akkor a kés ki van egyensúlyozva. Ha a kés egyik oldala lehajlik, akkor ebből az oldalból még köszörüljön le annyit, hogy a kés vízszintes helyzetbe kerüljön. A kiegyensúlyozás közben a kést lerövidíteni tilos! A kés statikus kiegyensúlyozatlansága nem lehet 2 g-nál több.

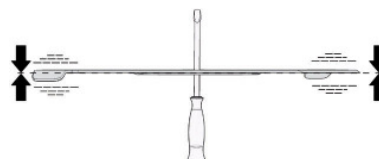

Ha nincs gyakorlata a kések élezésében, akkor vegye fel a kapcsolatot a márkaszervizzel.

▶ KÉSCSERE

Ha a kések elkoptak, elhasználódtak, vagy már nem lehet kiegyensúlyozni, megélezni, akkor azokat ki kell cserélni. A következő lépéseket hajtsa végre:

- ▶ A gépet emelje meg bölcsös emelővel, vagy a gépet állítsa szerelőakna fölé (■ 6.3.5), hogy hozzáférjen a fűnyíró egységhez.
- ▶ Mindkét kés rögzítő csavarját csavarozza ki (■ 6.3.6a).
- ▶ A kés visszaszerelése előtt ellenőrizze le a szakadó szegek állapotát is. A szakadó szegek védik meg a fűnyíró egységet a sérüléstől. Ha a szakadó szegek sérültek, akkor azokat azonnal cserélje ki (■ 6.3.6b).
- ▶ Ellenőrizze le az új kések kiegyensúlyozását (lásd fent).
- ▶ Csavarokkal rögzítse az új késeket. A szereléskor ügyeljen arra, hogy a felhajlított rész felfelé nézzen. Ne cserélje fel a jobb és bal kést. A jobb kés rögzítő csavarja balos menetű.
- ▶ A késrögzítő csavarokat nyomatékkulccsal húzza meg az előírt nyomatékra: 30 ± 3 Nm. Ennél a nyomaték értéknél a tangenciális (domború) rugó a rögzítő csavar alatt teljes mértékben össze van nyomva, a csavart ezt követően már ne húzza túl.

Ha a késsel nekiütközik valamilyen tárgynak, akkor a motort azonnal állítsa le és a késeket ellenőrizze le! A kés megsérülhet, vagy a szakadó szeg elszakadhat.



A kések megfogásához viseljen erős, vágásoknak ellenálló kesztyűt.

A gépre csak a gyártó illetve a gép eladója által ajánlott késeket szereljen fel. A gyártó által jóvá nem hagyott kések és egyéb alkatrészek használata a fűnyíró egység meghibásodását, vagy a rögzítő elemek szakadása és a kések elrepülése miatt akár súlyos személyi sérülést is okozhat.

6.3.7 FÜNYÍRÓ EGYSÉG - ELLENŐRZÉS ÉS BEÁLLÍTÁS



A fűnyíró egységet műanyag burkolatok védik a véletlen benyúlások ellen. A forgó alkatrészek megérintése súlyos sérüléseket okozhat.

A burkolat gyorsan és egyszerűen levehető, a gyorscsatlakozó csapok megbontásával (a burkolat oldalán). A csap hornyába dugjon be egy lapos csavarhúzó és fordítsa el az óramutató járásával ellenkező irányba. A burkolatot vegye le.



6.3.7a

▶ A FÜNYÍRÓ EGYSÉG TALAJTÓL MÉRT TÁVOLSÁGÁNAK AZ ELLENŐRZÉSE ÉS BEÁLLÍTÁSA

A fűnyírás jobb minősége érdekében a fűnyíró egység magasságát (a talajtól mérve) helyesen kell beállítani. Ehhez le kell ellenőrizni az **A**, **B** és **C** méreteket (📷 6.3.7b).

A mérés és beállítás megkezdése előtt a következőket tegye:

- ▶ A gépet sima és vízszintes helyre állítsa le, a gumiabroncsokat fújja fel az előírt nyomásra (80 -140 KPa, \pm 10 KPa különbség lehet az abroncsok között), a gépet pedig biztosítsa le elmozdulás ellen (pl. ékkel).
- ▶ A fűnyíró egység magasságát beállító kart állítsa 1-es állásba.
- ▶ A gép mindkét oldalán szerelje le a védőburkolatokat. A gyorscsatlakozó csap hornyába dugjon be egy lapos csavarhúzó és fordítsa el az óramutató járásával ellenkező irányba. A burkolatot vegye le.

📷
6.3.7b
6.3.7c

- ▶ Az **A** méret a fűnyíró egység első (menetirány szerinti) éle, ez a méret legyen **20-24 mm** a talajtól. A fűnyíró egység mindkét felén mérje meg a méretet.
- ▶ A **B** méret a fűnyíró egység hátsó éle, ez a méret legyen **30-34 mm** a talajtól. Ez az él 10 mm-rel legyen magasabban, mint az első él. A fűnyíró egység mindkét felén mérje meg a méretet.
- ▶ A **C** méret a fűnyíró egység oldalirányú beállítását jellemzi. A jobb és bal oldal között az eltérés nem lehet **5 mm-nél több**.

Az **A**, **B** vagy **C** méretek beállításához lazítsa meg az anyát (1), állítsa be a helyes méreteket, majd az anyát **55 – 65 Nm forgatónyomatékkal húzza meg**.



A C méret beállításához tegyen a fűnyíró egység két oldalához azonos vastagságú alátétet (pl. deszkát), majd a két oldalon azonos magasságot állítson be.

Amennyiben nincs tapasztalata az ilyen beállítási munkákban, akkor kérje a márkaszerviz segítségét.

▶ A FÜNYÍRÓ EGYSÉG EMELŐ BEÁLLÍTÁSA

A fűnyíró egység emelését és süllyesztését végző mechanizmus esetében a rudak magasságát kell beállítani. A következő lépéseket hajtsa végre:

📷
6.3.7d

- ▶ Szerelje le mindkét védőburkolatot a gyorscsatlakozó csapok meglazításával.
- ▶ A biztosító anyát (2) lazítsa meg a rúdon (1), majd állítsa be a kívánt magasságot. A biztosítóanyát (2) húzza meg.
- ▶ Mindkét burkolatot szerelje vissza.

6.3.8 FÜNYÍRÓ EGYSÉG - AZ ÉKSZÍJAK ELLENŐRZÉSE ÉS BEÁLLÍTÁSA

📷
8. 3. 6

A használat közben az ékszíjak (1) kis mértékben megnyúlnak, ezért az ékszíjak feszességét be kell állítani. Az ékszíjak csavar és rugó segítségével lehet feszíteni.

- ▶ A fűnyíró egységet állítsa 1-es helyzetbe.
- ▶ Szerelje le mindkét védőburkolatot a gyorscsatlakozó csapok meglazításával.
- ▶ Megfelelő méretű kulccsal forgassa el az anyát (2) úgy, hogy a rugó (3) megfeszüljön **155 \pm 1 mm** hosszúságra.
- ▶ Mindkét burkolatot szerelje vissza.



A rugót (és ezzel együtt az ékszíjat) ne feszítse túl, mert ez csökkenti az ékszija, és a sebességváltó csapágyak élettartamát!

6.3.9 FÜNYÍRÓ EGYSÉG - KISZERELÉS A GÉPBŐL

- ▶ A fűnyíró egységet állítsa a legmagasabb helyzetbe, a kart állítsa a 6-os állásba.
- ▶ Szerelje le mindkét védőburkolatot a gyorscsatlakozó csapok meglazításával.

📷
6.3.9a

- ▶ Megfelelő méretű kulccsal forgassa el az anyát (2), hogy a rugó (3) feszülése megszűnjön. Majd vegye le az ékszíjat (1) a motor elektromágneses kuplungról (4).

📷
6.3.9b

- ▶ A fűnyíró egység felfüggesztésének a két hátsó csapszegéből (6) húzza ki a rugós sasszeget (5). Az első csapszegnél csavarozza le az anyát (6) és a csapszeget (7) húzza ki. Fogóval húzza ki mindkét csapszeget (5).
- ▶ Az egységet a csapszeggel (8) húzza ki a villából (7). A csavarokat nem kell kiszerezni.

📷
6.3.9c

- ▶ A fűnyíró egységet lassan húzza ki jobbra a gépből.

A fűnyíró egységet a 3.3 fejezet e) pontja szerint szerelje vissza.

6.3.10 A KORMÁNYZÁS KARBANTARTÁSA



6.3.10

Rendszeresen ellenőrizze le, hogy a fogas ív és a fogaskerék között nincs-e nagyobb hézag. Ha a hézag nagy, akkor azt meg kell szüntetni. A hézag megszüntetése (beállítása):

- ▶ Hajtsa fel a motorháztetőt.
- ▶ Lazítsa meg az anyát M12 (1) a központosító csavaron.
- ▶ A központosító hatlapú (2) részét egy megfelelő méretű kulccsal addig fordítsa el, amíg a hézag nem lesz minimális.
- ▶ Az anyát M12 (1) **35 - 45 Nm**-es forgatónyomatékkal húzza meg.



A fenti karbantartás elhanyagolása esetén a kormányzás meghiúsulhat.

6.3.11 MENETHAJTÁS ÉKSZÍJ ÁTTÉTELÉNEK AZ ELLENŐRZÉSE ÉS BEÁLLÍTÁSA

Rendszeresen ellenőrizze le a menethajtás ékszíj áttételének az állapotát és feszességét. Amikor az ékszíj megcsúszik vagy szagot ad ki, akkor az ékszíjat meg kell feszíteni vagy ki kell cserélni.

- ▶ Szerelje le a fűnyíró egység burkolatot (☒ 6.3.7a).



6.3.11

- ▶ Az anya elforgatásával állítsa be a rugó hosszát: **55 ± 1 mm**.



Az ékszíjat ennél jobban ne feszítse meg, mert rövidebb lesz az élettartama és a sebességváltó is meghiúsulhat.

6.3.12 ÉKSZÍJ CSERE

Az ékszíj cseréje bonyolult folyamat, ezért ezt a munkát a márkaszerviznél rendelje meg.

6.3.13 KERÉKCSERE

A kerékcsere előtt a géppel vízszintes és szilárd helyen álljon le, állítsa le a motort, majd a kulcsot húzza ki a gyújtáskapcsolóból. A cserét a következő módon hajtsa végre:



6.3.13

- ▶ Azon az oldalon, ahol kereket kíván cserélni, emelje meg a gépet. Az emelőt tegye a keret vagy a sebességváltó vállrésze alá. A gépet elmozdulás ellen biztosítsa ki. FIGYELEM! – Ha a gépet a bal oldalon kívánja megemelni, akkor figyeljen arra, hogy a jobb oldalon a kidobó burkolat ne érjen a talajhoz. A kidobó burkolat megsérülhet.
- ▶ Vegye le a védősapkát (1) (csak az első keréknél).
- ▶ Csavarhúzóval vegye le a biztosítógyűrűt (2) és húzza le az alátétet (3).

A kerék szerelését fordított sorrendben hajtsa végre. A kerék felhelyezése előtt a tengelyt kenőzsírral kenje meg. A hátsó kerék felszerelése előtt fontos, hogy a tengelyt megkenje. **Ha elmulasztja a kenést, akkor a következő kerékszerelés nehezebb lehet.**

A hátsó kerék felszerelésekor ügyeljen a tengelyen található retesz és a kerékben található horony kölcsönös helyzetére.

6.3.14 GUMIABRONCS DEFEKT JAVÍTÁSA

A gépen belső nélküli gumiabroncsok vannak. Ha a gumiabroncs kilyukadt, akkor a gumiabroncsot vigye gumiszervizbe, vagy a Seco márkaszervizbe.

6.3.15 HIDROSZTATIKUS SEBESSÉGVÁLTÓ KARBANTARTÁSA

A sebességváltó megfelelő működése érdekében az olajsínt az előírt értéken kell tartani. A sebességváltó töltőnyílása a ☒ 6.3.15 ábrán látható. A részleteket a géphez mellékelt gyártói útmutatóban találja meg.



Ha probléma van a sebességváltóval, akkor azonnal forduljon a márkaszervizhez, mert súlyosabb hiba is bekövetkezhet.

6.3.16 A CSAVARKÖTÉSEK MEGHÚZÁSI NYOMATÉKAI

Fűnyíró egység:	Nyomaték
Kés rögzítő csavar	30 ± 3 Nm
Fűnyíró egység hajtás görgő M12-es anya	45 - 55 Nm
Kormányzás:	
Kormányszegmens M8x30 csavar	15 - 25 Nm
Kormányszegmens M12 anya	45 - 55 Nm
Motor:	
Elektromágneses kuplung csavar	60 - 70 Nm
Menet ékszíj feszítő görgőt tartó csavar	25 - 35 Nm



Az önbiztosító anyák lecsavarozása után használjon új önbiztosító anyákat.

6.4 | KENÉS

A gép kenését a 6.4 ábra és az alábbi táblázat szerint hajtsa végre. Ha a géppel erősen poros vagy homokos talajon dolgozik, akkor a kenéseket gyakrabban kell végrehajtani.

A feszítő görgők, a vezetőgörgők és a fűnyíró csapágycsoportjai önkenőek.

A kenés megkezdése előtt a motort állítsa le, és várja meg a mozgó alkatrészek lefékeződését.



A kenési intervallumokat az alábbi táblázat tartalmazza. Amennyiben a gépet csak ritkán használja, akkor évente egyszer hajtsa végre a kenéseket!

Szimbólum	Magyarázat	Tevékenység
	Kenőzsír	---
	Kenőzsír A00	---
	SAE 30 olaj	---
	Intervallum órában	---
(1)	Menet rúd gömbcsap elől	Kiszerezni és megkenni
(2)	Keréktengely és kormányzó tengely	Szerelje le a kereket; zsírógombon keresztül megkenni
(3)	Kormányzórúd gömbcsap	Kiszérés nélkül megkenni
(4)	Futómű középső forgócsapszeg	Zsírógombon keresztül megkenni
(5)	Fogazott ív központosító és kormány gömbcsap	Kiszérés nélkül megkenni
(6)	Forgási pont a kormány alatt	Kiszérés nélkül megkenni
(7)	Fűnyíró emelő mechanizmus forgáspontjai	Kiszérés nélkül megkenni
(8)	Fűnyíró emelő rúd csavar	Kiszérés nélkül megkenni
(9)	Kormányzórúd gömbcsap hátul	Kiszérés nélkül megkenni
(10)	Hátsó futómű féltengelyek (sebességváltó)	Kiszerezni és megkenni
[11]	Fűnyíró emelő mechanizmus forgáspontjai	Kiszérés nélkül megkenni
[12]	Fűnyíró emelő mechanizmus forgáspontjai elől	Kiszérés nélkül megkenni



6.4



Ügyeljen arra, hogy az olaj és a kenőanyagok ne kerüljenek az ékszíjakra és a szíjtárcsákra. A kenés előtt és után is tisztítsa meg a kenési hely környékét.

A gép hosszabb ideig való leállításakor a kenést a fentiek szerint hajtsa végre. Mindenekelőtt kenje meg az első és a hátsó tengelyeket.

7 | HIBAELHÁRÍTÁS

Amennyiben nincs megfelelő felszerelése és felkészültsége, akkor ne végezzen szervizmunkákat a gépen. Az alábbi tevékenységeket a gép felhasználója is elvégezheti. Az itt nem feltüntetett tevékenységek végrehajtása esetén a gépre adott garancia megszűnhet. A gyártó nem vállal felelősséget a felhasználó által szakszerűtlenül végrehajtott szervizmunkákból eredő meghibásodásokért és károkért.

PROBLÉMÁK A MOTORRAL		
PROBLÉMA	LEHETSÉGES OK	MEGSZÜNTETÉS
A MOTORT NEM LEHET ELINDÍTANI	Nincs vagy kevés üzemanyag van a tartályban.	▶ Töltsön be benzint
	Nem jó sorrendben indította el a motort.	▶ Tartsa be az ■ 5.2 szerinti indítási sorrendet
	A biztosító kiolvadt	▶ Cserélje ki a biztosítót
	Az akkumulátor lemerült vagy meghibásodott	▶ Mérje meg az akkumulátor kapocsfeszültségét – a 12 V a megfelelő érték. Ha a kapocsfeszültség ennél kisebb, akkor az akkumulátort töltsse fel vagy cserélje ki. ▶ Új gép esetében: - ellenőrizze le, hogy az akkumulátor töltése rendben van-e, - vegye ki a gyújtógyertyát, ellenőrizze le, hogy a hengerben nincs-e olaj.
	Rossz vagy szennyezett gyertya, illetve nem megfelelő hézag az elektródák között	▶ Tisztítsa meg a gyújtógyertyát, állítsa be a helyes hézagot az elektródák között (■ 6.3.2).
	Lelazult vagy sérült elektromos vezetékek, rossz kapcsolók	▶ Ellenőrizze le a kapcsok meghúzását, a csavarokat húzza meg. ▶ A sérült vezetékeket vagy kapcsolókat cserélje ki.
	Motor vagy elektromos rendszer hiba	▶ A motort a gyártó útmutatója szerint ellenőrizze le. ▶ Szakműhelyben ellenőriztesse le a gép elektromos rendszerét.
A MOTOR FOROG, DE NEM AKAR ELINDULNI	Nem jó sorrendben indította el a motort.	▶ Ellenőrizze le, hogy a (■ 5.2) szerint hajtotta-e végre a motor indítását. Ellenőrizze le a tartályban lévő benzin tisztaságát.
	A benzinszűrő eltömődött.	▶ Ellenőrizze le a benzinszűrőt, szükség esetén tisztítsa meg.
	Az üzemanyag csap el van zárva	▶ Ellenőrizze le az üzemanyag csap kinyitását (csak a kéthengeres motorok esetében).
	Húzza ki a szivatót	▶ A gázkart tolja „SZIVATÓ” állásba.
	Motor vagy elektromos rendszer hiba	▶ A motort a gyártó útmutatója szerint ellenőrizze le. ▶ Szakműhelyben ellenőriztesse le a gép elektromos rendszerét.
A MOTOR MEGY, DE A MENETPEDÁL MEGNYOMÁSA UTÁN A GÉP NEM INDUL EL	A menet ékszij meglazult	▶ Ellenőrizze le a menet ékszij feszességét, szükség esetén feszítse meg (■ 6.3.11)
	A motor és sebességváltó szíjtárcsák meghibásodtak.	▶ Ellenőrizze le motor és sebességváltó szíjtárcsákat, a hibás alkatrészeket cserélje ki
	A parkoló fék aktíválva van	▶ A fékpedál megnyomásával kapcsolja ki a parkolóféket.
A MOTOR HANGOSAN VAGY KOPOGÓ HANGOT KIADVA ÜZEMEL	A motorolaj mennyisége vagy a minősége nem megfelelő	▶ Ellenőrizze le az olajsintet a motorban (■ 3.4.1)

PROBLÉMÁK MENET KÖZBEN		
PROBLÉMA	LEHETSÉGES OK	MEGSZÜNTETÉS
MENET KÖZBEN SÍPOLÓ ÉLES HANG HALLATSZIK	Elkopott vagy sérült ékszíz, vezető- vagy feszítőgörgő.	▶ Ellenőrizze le az ékszíz, a vezető- vagy feszítőgörgő állapotát. Ha a problémát nem tudja megszüntetni, akkor forduljon a márkaszervizhez.
MENET KÖZBEN NAGYON ERŐS REZGÉS VAN	Sérült vagy deformálódott szíjtárcsa.	▶ Ellenőrizze le a szíjtárcsák állapotát. Szükség esetén a szíjtárcsát cserélje ki.
	A menet ékszíz sérült.	▶ Ellenőrizze le, hogy a menet ékszíjon nincs-e égési sérülés vagy más hiba. Szükség esetén az ékszíjat cserélje ki.
	A menet ékszíz meglazult	▶ Ellenőrizze le az ékszíz feszességét. (■ 6.3.11). Szükség esetén az ékszíjat cserélje ki.
	Kiegyensúlyozatlan kések.	▶ Ellenőrizze le a kések kiegyensúlyozatlanságát. Szükség szerint egyensúlyozza ki vagy cserélje ki.

PROBLÉMÁK AZ ÉKSZÍJAKKAL		
PROBLÉMA	LEHETSÉGES OK	MEGSZÜNTETÉS
A MENET ÉKSZÍJ MEGCSÚSZIK	A menet ékszíz feszessége nem megfelelő.	▶ Ellenőrizze le a menet ékszíz feszességét, szükség esetén feszítse meg (■ 6.3.11)
	A menet ékszíz sérült vagy kopott.	▶ Ellenőrizze le az ékszíz állapotát, szükség esetén cserélje ki.
	A motor vagy sebességváltó ékszíjtárcsa megsérült.	▶ Ellenőrizze le az állapotát, szükség esetén cserélje ki.
	A kuplung működését idegen tárgy akadályozza.	▶ Ellenőrizze le a kuplungot, távolítsa le az idegen tárgyat.
A MENET ÉKSZÍJ MEGCSÚSZIK	A menet ékszíz feszessége nem megfelelő.	▶ Ellenőrizze le a menet ékszíz feszességét, szükség esetén feszítse meg (■ 6.3.11) ▶ Ellenőrizze le a fék állapotát, hiba esetén a beállítást márkaszervizben rendelje meg.
A MENET ÉKSZÍJ KIUGRIK AZ ÉKSZÍJTÁRCSÁBÓL	A menet ékszíz feszessége nem megfelelő.	▶ Ellenőrizze le a menet ékszíz feszességét, szükség esetén feszítse meg (■ 6.3.11)
	A menet ékszíz megvezetése nem megfelelő	▶ Ellenőrizze le az ékszíz megvezetését. Szükség szerint javítsa meg, vagy állítsa be.
	Sérült ékszíjtárcsa	▶ Ellenőrizze le az ékszíjtárcsák állapotát. Szükség esetén cserélje ki.
	Nagy a hézag a menetkuplungban.	▶ Ellenőrizze le a hézagot a menetkuplungban. Előfordulhat, hogy a görgőtartó eldeformálódott. Szükség szerint cserélje ki.
A KORMÁNY MEGCSÚSZIK VAGY LAZA	Túl nagy a hézag a fogazott ív és a fogaskerék között.	▶ Ellenőrizze le a fogazott ív és a fogaskerék közti hézagot. Ha nagy a hézag, akkor állítsa be a fogazott íven a megfelelő hézagot.
	Elkopott gömbcsuklók.	▶ Ellenőrizze le a gömbcsuklókat. Szükség esetén cserélje ki a gömbcsuklókat.

PROBLÉMÁK A FÚNYÍRÓ EGYSÉGGEL		
PROBLÉMA	LEHETSÉGES OK	MEGSZÜNTETÉS
A FÚNYÍRÓ EGYSÉG NEM NYÍR EGYENLETESEN	A fűnyíró egységben felhalmozódott a fű és az egyéb szennyeződés.	▶ A szennyeződések és a fűvet távolítsa el.
	Életlen vagy deformálódott kések	▶ Ellenőrizze le a kések állapotát, szükség esetén élezze meg vagy cserélje ki (■ ■ 6.3.6)
	Sérült vagy kopott késtengely.	▶ Ellenőrizze le a késtengely állapotát.
	Az ékszíj nincs megfelelően megfeszítve.	▶ Ellenőrizze le az ékszíj feszességét, szükség esetén feszítse meg (■ ■ 6.3.8)
A KÉSEK KÖZÖTT NYÍRATLAN FŰ MARAD	Életlen vagy deformálódott kések	▶ Ellenőrizze le a kések állapotát, szükség esetén élezze meg vagy cserélje ki (■ ■ 6.3.6)
	Sérült csapágyház.	▶ Ellenőrizze le a csapágyak állapotát, szükség esetén javítsa meg vagy cserélje ki. Sűrű vagy nedves fű nyírása esetén a kések között nyíratlan sáv maradhat. A gép menetsebességét a nyírási feltételek figyelembe vételével állítsa be. A motort teljes gázzal üzemeltesse.
A FÚNYÍRÓ EGYSÉG TÖVESTŰL KITÉPI A FŰVET	A kések deformálódtak.	▶ Ellenőrizze le a kések állapotát, szükség esetén cserélje ki (■ ■ 6.3.6)
	Sérült csapágyház.	▶ Ellenőrizze le a csapágyak állapotát, szükség esetén javítsa meg vagy cserélje ki.
	Az ékszíj nincs megfelelően megfeszítve.	▶ Ellenőrizze le az ékszíj feszességét (■ ■ 6.3.8). Szükség esetén az ékszíjat feszítse meg.
	A fűnyírási magasság beállítása nem megfelelő	▶ Ellenőrizze le a fűnyírási magasságot, szükség esetén állítsa be. Egyenetlen talajon gyakrabban előfordul a fű kitépése.
A FÚNYÍRÓ EGYSÉG NEM DOBJA KI A FŰVET.	A fű felgyülemlett az egységben vagy a kidobóban.	▶ A fűnyíró egységből és a kidobóból távolítsa el a fűvet. A nedves fű könnyebben lerakódik az üregekbe és a kidobó csatornába. Ne nyírjon nedves fűvet.
	Az ékszíj nincs megfelelően megfeszítve.	▶ Ellenőrizze le az ékszíj feszességét (■ ■ 6.3.8). Szükség esetén az ékszíjat feszítse meg.
	Nem megfelelő haladási sebesség.	▶ A gép menetsebességét a nyírási feltételek figyelembe vételével állítsa be. A motort teljes gázzal üzemeltesse. A magas fűvet két lépésben nyírja le, először a legmagasabb beállítással, majd a kívánt magassági beállítással. Vegye figyelembe az (■ ■ 5.5.3). fejezetben leírtakat.
	A kés nincs szabályszerűen felszerelve.	▶ Különösen késcsere után győződjön meg a kések szabályszerű felszereléséről.

PROBLÉMÁK A FÚNYÍRÓ EGYSÉGGEL (folytatás)

PROBLÉMA	LEHETSÉGES OK	MEGSZÜNTETÉS
A FÚNYÍRÓ HAJTÓ SZÍJ LEÁLL	Sérült szíj.	▶ Ellenőrizze le a szíj állapotát. A szíj valószínűleg leugrott a szíjtárcsáról és megsérült. Szükség esetén cserélje ki.
	Az ékszíj nincs megfelelően megfeszítve.	▶ Ellenőrizze le az ékszíj feszességét (■ ■ 6.3.8). Szükség esetén az ékszíjat feszítse meg. Ellenőrizze le az ékszíj megvezetését.
	A fűnyírási magasság beállítása nem megfelelő	▶ Ellenőrizze le a fűnyírási magasság beállítását, állítsa be újra.
	A szíj mozgását idegen tárgy akadályozza.	▶ Ellenőrizze le a szíjat, távolítsa el az idegen tárgyat vagy szennyeződést.
	Sérült ékszíjtárcsa	▶ Ellenőrizze le a szíjtárcsákat. A deformálódott vagy repedt szíjtárcsák problémákat okozhatnak. Szükség esetén a tárcsákat cserélje ki. Ellenőrizze le a tárcsa motor felőli oldalát is. Repedés vagy kopás esetén a tárcsát cserélje ki.
	A feszítő egység hibás alkatrészeit cserélje ki.	▶ A feszítő egységet ellenőrizze le, a rossz alkatrészeket cserélje ki.
A FÚNYÍRÓ EGYSÉG SZÍJA MEGCSÚSZIK	Túl magas vagy nedves fű.	▶ Ha túl magas vagy nedves fű, akkor a szíj megcsúszhat. Ellenőrizze le, hogy a szíjon nincs-e erős kopás. Ha igen, akkor cserélje ki.
	Az ékszíj nincs megfelelően megfeszítve.	▶ Ellenőrizze le az ékszíj feszességét (■ ■ 6.3.8). Szükség esetén az ékszíjat feszítse meg.
	Sérült vagy elhasználódott feszítő rugó.	▶ Ellenőrizze le a feszítő rugó állapotát. A megnyúlt vagy sérült rugót cserélje ki.
A FÚNYÍRÓ HAJTÓ SZÍJ GYORSAN ELKOPIK	A szíj mozgását idegen tárgy akadályozza.	▶ Ellenőrizze le a szíj teljes útját. Ellenőrizze le, hogy nincs-e a szíj közelében idegen tárgy. Ha igen, akkor azt távolítsa el.
	Sérült ékszíjtárcsa	▶ Ellenőrizze le a szíjtárcsákat, a sérült tárcsákat cserélje ki.
	A fűnyírási magasság beállítása nem megfelelő	▶ Ellenőrizze le a fűnyírási magasság beállítását, állítsa be újra.
	Az ékszíj nincs megfelelően megfeszítve.	▶ Ellenőrizze le az ékszíj feszességét (■ ■ 6.3.8). Szükség esetén az ékszíjat feszítse meg.
A KÉSEK NEM HOZHATÓK FORGÁSBA	Elkopott vagy sérült szíj.	▶ Ellenőrizze le az ékszíj állapotát, szükség esetén cserélje ki. Ha laza az ékszíj, akkor azt feszítse meg.
	Sérült rugó a feszítő mechanizmusban.	▶ A feszítő rugót ellenőrizze le, a rossz rugót cserélje ki.
	A szíj mozgását idegen tárgy akadályozza.	▶ Ellenőrizze le, hogy nincs-e a szíj közelében idegen tárgy. Ha igen, akkor azt távolítsa el.
A KÉSEK CSAK HOSSZABB IDŐ UTÁN ÁLLNAK LE	Az ékszíj nincs megfelelően megfeszítve.	▶ Ellenőrizze le az ékszíj feszességét (■ ■ 6.3.8). Szükség esetén az ékszíjat feszítse meg. Ha a szíj már nagyon ki van nyúlva, akkor azt cserélje ki.
	A szíj mozgását idegen tárgy akadályozza.	▶ Ellenőrizze le, hogy nincs-e a szíj közelében idegen tárgy. Ha igen, akkor azt távolítsa el.
	Az elektromágneses kuplung nem működik megfelelően.	▶ Ellenőrizze le az elektromágneses kuplung működését. Ha nem működik megfelelően, akkor márkaszervizben rendelje meg a kuplung cseréjét vagy javítását.

EGYÉB PROBLÉMÁK

A GÉPET NEM LEHET TOLNI, VAGY CSAK NEHEZEN	A by-pass kar nincs megfelelő helyzetben.	▶ Ellenőrizze le a by-pass kar helyzetét (nem lehet "0" állásban).
A GÉP NEHEZEN KORMÁNYOZHATÓ	Nem megfelelő légnyomás a gumiabroncsokban.	▶ Ellenőrizze le a légnyomást a gumiabroncsokban (■ 3.4.4)

7.1 | PÓTALKATRÉSZEK RENDELÉSE

Használjon eredeti alkatrészeket csak ezekkel biztosítható a biztonságos üzemeltetés és a csereszabotosság. A pótalkatrészeket csak márkaszervizeknél vagy márkakereskedőknél rendelje meg. Itt mindig rendelkeznek a megfelelő műszaki és kereskedelmi információkkal.

Az alkatrészek gyorsabb beazonosítása érdekében mindig tüntesse fel a jelen útmutató fedőlapján belül feltüntetett gyártási sorszámot is. Tüntess fel a gép gyártási évét is, ezt az ülés alatti címkén találja meg.

7.2 | GARANCIA

A garanciális feltételek a garancialevélben találhatóak. A garancialevél a gép elválaszthatatlan részét képezi.

8 | SEZON UTÁNI KARBANTARTÁS, A GÉP TÉLI TÁROLÁSA

A szezon végén, illetve ha a gépet 30 napnál hosszabb ideig nem fogják használni, akkor a gépet eltároláshoz elő kell készíteni. Ha az üzemanyag 30 napnál hosszabb ideig van a tartályban (és meg sem mozdul) akkor a tartályban kocsonyás lerakódás képződhet, amely rossz hatással van a karburátorra és a motor megfelelő működésére. Ezért a tartályból az üzemanyagot engedje ki.



A gépet téli üzemanyagtartállyal nem lehet zárt helyiségben tárolni, illetve nem szabad rosszul szellőztetett helyen, gyúlékony anyagok, nyílt láng, szikrázás közelében, kazánházban stb. tárolni. Az üzemanyagokkal és kenőanyagokkal bánjon óvatosan és körültekintően, ezek az anyagok robbanékonyak és gyúlékonyak. Tűzet és égési sérüléseket okozhatnak.

A tartályt csak kültéren szabad leengedni, a benzint csak megfelelő kannába szabad kiengedni.

A fűnyíró gép ajánlott előkészítése a tároláshoz:

- ▶ Alaposan tisztítsa meg a gépet, különösen a belső részeket, a fűnyíró egységet (■ 6.2.2).



A tisztításhoz benzint használni tilos. A tisztításhoz zsírtalanító készítményeket és meleg vizet használjon.

- ▶ Javítsa ki a festési hibákat, sérüléseket, előzze meg a korróziót.
- ▶ Minden hibás alkatrészt cseréljen ki, a csavarkötéseket húzza meg.
- ▶ A motort a gyártója használati útmutatójában leírt módon készítse elő a tároláshoz.
- ▶ A kenési terv szerint kenje meg az össze kenési helyet (■ 6.4).
- ▶ Lazítsa meg a fűnyíró hajtás ékszíját (■ 6.3.8).
- ▶ Az akkumulátort szerelje ki, tisztítsa meg, töltsön be desztillált vizet (a töltőnyílás aláig), majd az akkumulátort töltsen teljesen fel. A fel nem töltött akkumulátor szétfagyhat és megrepedhet. Az akkumulátort száraz és hűvös helyen tárolja. Az akkumulátoron 30 naponként mérje meg a kapcsolófeszültséget és töltsen fel.
- ▶ A fűnyíró gépet letakarva, száraz és tiszta helyen tárolja.



A fűnyíró gép megbízható működéséhez és a következő szezonra való felkészítéséhez a gépet vigye éves szemlére a márkaszervizbe.

9 | A GÉP MEGSEMMISÍTÉSE

A gép életciklusának a végén a gépet a felhasználó köteles megsemmisíteni. Ezt kétféle módon teheti meg:

- A gép hulladékgyűjtő helyre való leadásával (pl. autó megsemmisítő üzembe, hulladékgyűjtő és feldolgozó helyre stb. szállításával), A gép leadásáról az átvevő megfelelő okmányt állít ki.
- A gép megsemmisítése saját hatáskörben Ebben az esetben a következő módon járjon el:
 - ▶ A megsemmisítést a hulladékok hasznosítására vonatkozó előírások szerint hajtsa végre.
 - ▶ A gépet szerelje teljesen szét.
 - ▶ A felhasználható alkatrészeket válogassa ki, tisztítsa meg, konzerválja és tegye félre.
 - ▶ A többi alkatrészt és anyagot válogassa szét és hozzon létre veszélyes anyagokat tartalmazó csoportot: ebbe tegye például a gumi alkatrészeket, a kenőanyagokat stb. A környezetet veszélyeztető anyagokat a felhasználás országában érvényes hulladékkezelési törvények és rendelkezések figyelembe vételével kell megsemmisíteni és a hulladékgyűjtő helyre leadni.
 - ▶ A szelektált hulladékokat csoportosítsa a Hulladék katalógus szerint. A környezetünket nem szennyező anyagokat adja le újrahasznosításra. A többi hulladékot a Hulladék katalógus szerint kezelje. A környezetünket nem szennyező anyagokat adja le újrahasznosításra.



Gumiabroncs hulladék

Az elhasznált gumiabroncs a környezetünket veszélyeztető hulladék. A gumiabroncsokat a vonatkozó nemzeti előírások szerint kell kezelni és megsemmisíteni. A márkaszervizek átveszik a gumiabroncsokat és gondoskodnak a gumiabroncsok megfelelő megsemmisítéséről, illetve tanácsot adnak arról, hogy hol lehet ingyenesen leadni a gumiabroncsokat (visszavételi információk itt: www.seco-traktory.cz).

10 | EK MEGFELELŐSÉGI NYILATKOZAT (eredeti)

- a 2006/42/EK irányelv (176/2008. számú cseh Kormányrendelet),
2014/30/EU irányelv (117/2016. számú cseh Kormányrendelet),
2000/14/EK irányelv (9/2002. számú cseh Kormányrendelet),

A. Mi: **EMAK spa via Fermi, 4 - 42011 Bagnolo in Piano (RE) ITALY**

saját felelősségünkre kiadjuk az alábbi nyilatkozatot:

B. Gépi berendezés

- megnevezés: önjáró fűnyíró gép
- típus: **Oleo-Mac OM 107L/17,5H - OM 107L/16 K H - OM 107L/24 K H**
Efco EF 107L/17,5H - EF 107L/16 K H - EF 107L/24 K H
- gyártási szám: **AB 00001+99999**

C. A megfelelőség kiértékeléséhez felhasznált előírások:
EN ISO 5395-1 - EN ISO 5395-3 - EN ISO 14982

D. A megfelelőség kiértékelésére az alábbi előírásokban meghatározott módon kerül sor:
- 2006/42/EK irányelv, VIII. melléklet (176/2008. számú cseh Kormányrendelet, 8. melléklet),
- 2014/30/EU irányelv, II. melléklet (117/2016. számú cseh Kormányrendelet, 2. melléklet),
- 2000/14/EK irányelv, VI. melléklet (9/2002. számú cseh Kormányrendelet, 5. melléklet),
felügyelő notifikált szerv SZZPLS Praha, NB 1016
Třanovského 622/11
163 04 Prága 6, ČR

E. Fűnyíró berendezés típusa: forgókés
Nyírési szélesség: **107 cm**

F. Igazoljuk, hogy:

- a jelen gépi berendezés megfelel minden vonatkozó rendelkezésnek (kormányrendeletnek),
- a gyártó minden terméket a műszaki dokumentációkban és az egyéb műszaki előírásokban meghatározott paraméterekkel gyárt le,
- a garantált akusztikus teljesítményszint L_{WAG} 100 dB(A).

Mért akusztikus teljesítményszintek az alkalmazott motorok szerint:

Motor	Mért akusztikus teljesítmény L_{WA} [dB]
Briggs & Stratton 4175 INTEK	100
Loncin LC1P92F	100
Loncin LC2P77F	100

A 2006/42/EK VII. és a 2000/14/EK VIII. melléklete szerinti terjedelemben összeállított műszaki dokumentáció a gyártó alábbi címén van letétbe helyezve:

Bagnolo in Piano (RE) Italy 1.3.2015

 
Fausto Bellamico - President

A Seco Industries, s.r.o. folyamatosan dolgozik a termékei továbbfejlesztésén, ezért a jelen dokumentum kis mértékben eltérhet a gép tényleges kivitelétől. Ebből eredően semmilyen követelést sem veszünk figyelembe. A jelen dokumentum nyomtatása, sokszorosítása és fordítása (akár csak részben is), a Seco Industries, s.r.o. írásbeli engedélye nélkül tilos. A változtatások joga fenntartva.